

SYKLER OG MOPEDER 1970



LEFSTAD ^A/_S

TELEGR.ADR.: LEFSTADSPORT - POSTBOKS 636
TELEFON 20151 7001 TRONDHEIM



Jan Sæ
Sport

SERVICE-BREV Nr. 2

16. juni 1970

Styrestamme med fremspring

Fra sesongens begynnelse i 1969, har vi på Winner, Golden Flash og Golden Beam benyttet styrestammer med fremspring hvor selve fremspringtoppen er av aducergods.

I denne perioden har vi benyttet tre forskjellige stammer av utenlandsk fabrikkat - nesten like av utseende - hvorav de to har vært levert i høyst ujevn kvalitet.

I forbindelse med racerstyret på Winner, som medfører større belastning på styrestammen enn ellers, har det forekommet enkelte brudd på selve fremspringet.

Vi har en tid arbeidet med å utvikle vår egen stamme med stålrørfremspring, og gjør regning med at denne vil være klar om ca. 14 dager. I mellomtiden vil ovennevnte sykler bli levert med standard styrestamme fra oss, (artikkelnr. 71.806.35). Ønsker kunden styrestamme med fremspring, vil denne på anmodning bli ettersendt.

Av hensyn til sikkerheten vil vi anmode om at De skifter styrestamme, hvis nødvendig på samtlige Winner, Golden Flash og Golden Beam som De måtte ha på lager, samt sørge for å kontakte dem som har kjøpt slike sykler for å foreta kontroll og eventuell utskiftning.

For å konstatere om syklene er montert med tvilsom stamme, går De frem på følgende måte:

Mål med skyvemål eller metermål, lengden C

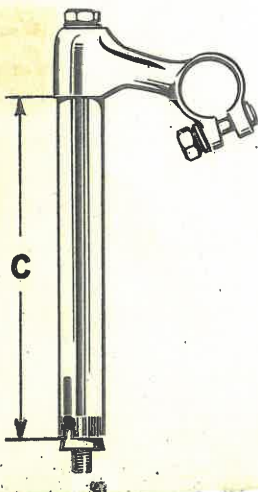

Hvis C = 172 mm OK

Hvis C = 157 mm skift

Hvis C = 145 mm skift

Utsalgsprisene i katalogen er kun veiledende, og kan fritt
regnes lavere eller høyere.
Rett til prisforandring forbeholdes.
Prisene er inklusive merverdavgift.

SYKLER OG DELER

1970



LEFSTAD ^A/_S

TELEGR.ADR.: LEFSTADSPORT - POSTBOKS 636
TELEFON 20 151 7001 TRONDHEIM

INNHold:

SYKLER—MOPEDER

	side		side
D. B. S.	3—16	Transportvogner og transporthjul	23
Tempo	17—20	Barnesykler og deler	21—22
Perfect	15	Mopedes — Scooterbrett	24—27
Juniorsyklar	16		

SYKKEL- OG MOPEDDELER

	side		side
Bagasjevesker	23	Nav	46—47
Bagasjebærere, bag.stropper	34	Navdeler	48—55
Baklykter og lysøyer	45	Nyrebelter	27
Batterilykter	45	Olje og vaselin, oljekanner	56
Barneseter og varekurver	34	Overføringsmerker	64
Barnevogn gummi	22	Parkeringsstativ	67
Bremser og deler	33	Pedaler og deler	57
Bremsevirer, spiraler	33	Plastovertrekk	33
Briller og reserveglass	70	Pumper og deler	56
Dynamoer	44	Pumpeholdere	56
Dashbord, dynamoledninger	45	Rammer	28
Eker — nipler	35	Refleksbånd	45
Eketabell	36	Rustdreper	66
Felger	37	Saler og saldeler	58
Felgbånd	35	Salpinner	58
Gafler	30	Salttrekk	58
Girbeskyttere	55	Skjermer og stivere	59—60
Gummi	31—33	Skruer	61
Håndtak	39	Skvettlapper	60
Hjul	38	Slanger	32—33
Kjeder og deler	39	Solusjon	65
Kjedeskjermer og deler	40—41	Speedometere	64
Kjedestrammere	39	Speil	64
Kjolenett — Kvadranter	41	Spiralholdere	33
Klokker	43	Stabiliseringsfjærer	30
Kranklager og deler	29	Styrer, overrør	62
Kuler og Kuleringer	42	Styrelager	30
Kuppelmuttere	49	Styrestammer og bolter	63
Lakk	66	Styrthjelmer	69
Lakkpensler	66	Sykkelstøtter	67
Lappesaker	65	Transporthjul med gummi	38
Lykter og dynamoer	44	Trinsehetter	45
Lysøyer	45	Vaselin	56
Lås	46	Ventiler og deler	66
Diverse motorsykel og mopedutstyr 26—27—69—71		Verktøy	67—68
Hjelmer, briller, hansker	69—70	Verktøyvesker og kassetter	63
		Vimpelstenger	64
		Vindskjerm	27
		Visir	69



D. B. S. 1970

SPESIFIKASJONER:

RAMME:	Elegant utførelse md 1" rammerør. Elektrisk sveiset bygget av førsteklasses stålør. Bonderisert (kjemisk rustbeskyttet). Farge: rød, blå, svart, rav, apacherød eller aquamarine.
SKJERMER:	Nikkelstål.
KJEDEKASSE:	Eloksert aluminium med vakker staffering i sykkelens farge. Fast beslag på rammen og støtte under krank.
FELGER:	Eloksert aluminium.
EKER:	Rustfritt stål.
KJEDE:	1/8" x 1/2"
GUMMI:	Viking 1/2 ballong 26" x 1 5/8" x 1 1/2", kvit med svart bane.
NAV:	Gigant fonav, Torpedo baknav. Sturmev Archer ABC girnav. Duomatic girnav.
SAL:	Saltopp av gummi med plast overtrekk.
PEDALER:	Aluminiumspedal med Scotchlite refleks.
PARKERINGSSTØTTE:	Påsveiset rammen.
BAGASJEBÆRER:	Forkrommet.
BAKLYKT:	Elektrisk med innebygget ledning.

Spesifikasjonene gjelder hovedsakelig voksne og 18" sykler.
Mindre modeller er noe enklere utstyrt.

Alle priser på sykler er basert på fabrikkens prisliste av 1. oktober 1969. Det er i brev av 15. 12. 1969 fra fabrikken bebudet en stigning på ca. 5 %. Denne stigning vil gjøre seg gjeldende utpå sommeren.



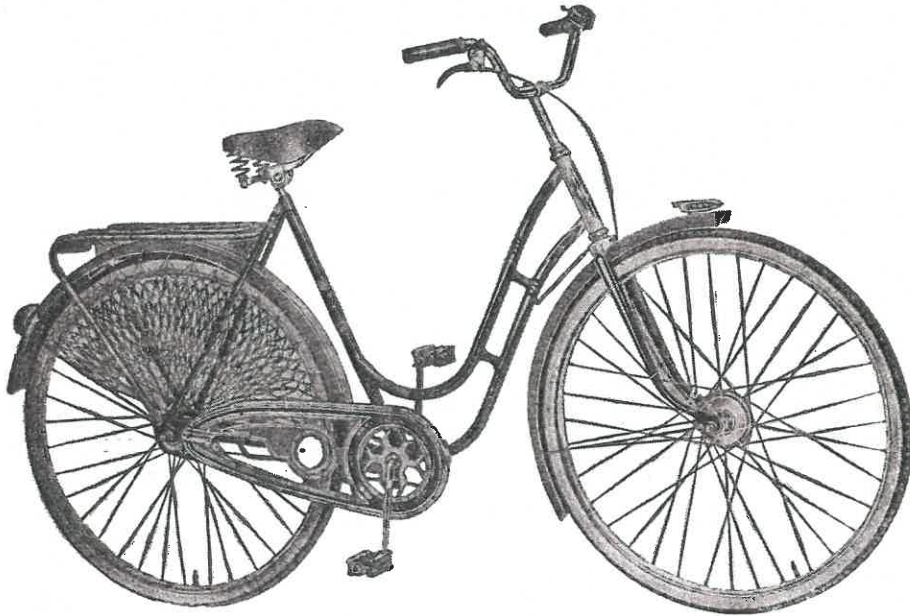

D. B. S. damesykkel

- | | | |
|-------|---|---------------|
| 163/0 | Rammehøyde 21". Torpedo baknav. Gummi: 26" × 1 ⁵ / ₈ " × 1 ¹ / ₂ ". Farge: | |
| | rød, blå, svart eller apacherød | 445.00 465.00 |
| 163/2 | Rammehøyde 21". Duomatic girnav. Gummi: 26" × 1 ⁵ / ₈ " × 1 ¹ / ₂ ". Farge: | |
| | blå eller apacherød | 495.00 |

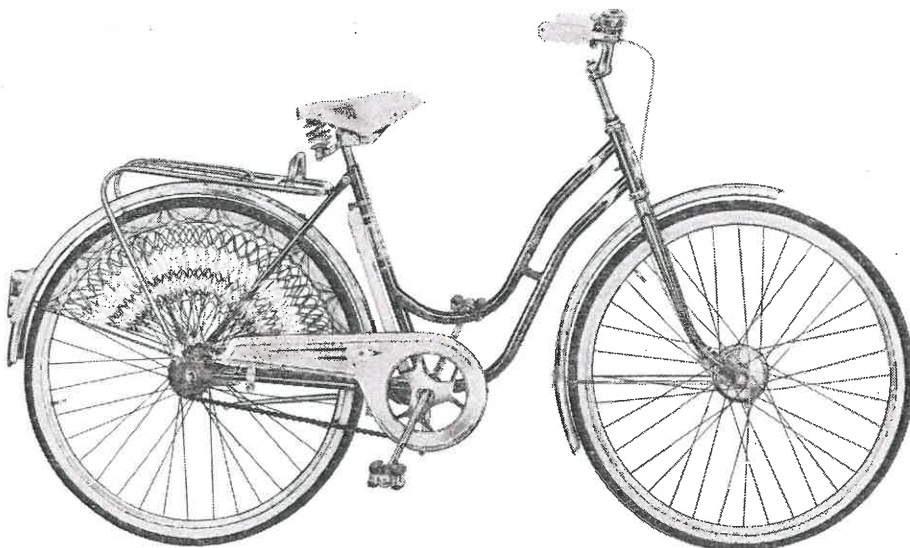

D. B. S. damesykkel Super de Luxe

- | | | |
|-------|--|---------------|
| 173/2 | Rammehøyde 21". Torpedo Duomatic 2-girnav med fotsjalting. Gummi: | |
| | 26" × 1 ⁵ / ₈ " × 1 ¹ / ₂ ". Med krom nikkelstål skjerner, forkrommet forgaffel og | |
| | kodlås. — Farge: Aquamarine | 535.00 560.00 |





D. B. S. herresykel

- 113/0 Rammehøyde 22". Torpedo baknav. Gummi: $26'' \times 1\frac{5}{8}'' \times 1\frac{1}{2}''$. Farge: blå, svart eller apacherød 430.00 *450,-*
- 113/2 Rammehøyde 22". Torpedo Duomatic2-girnav med fotsjalting. Gummi: $26'' \times 1\frac{5}{8}'' \times 1\frac{1}{2}''$. Farge: blå 480.00 *505,-*
- 113/5S.A. Rammehøyde 22". Sturmey Archer 3-girnav. Gummi: $26'' \times 1\frac{5}{8}'' \times 1\frac{1}{2}''$. Farge: blå eller svart 480.00 *505,-*





D. B. S. herresykkkel de luxe

Gummi: 26" × 1⁵/₈" × 1¹/₂".

123/5S.A. Rammehøyde 22". **Sturmev Archer** 3-girnav. Med kromnikkelstål skjermer, forkrommet forgaffel og kodelås. Ny sportshift girhåndtak. Farge: Svart og aquamarine 540.00

565.00

D. B. S. herresykkkel de luxe

Gummi: 26" × 1⁵/₈" × 1¹/₂".

123/3 Rammehøyde 22". **Trippel Torpedo** 3-girnav. Med kromnikkelstål skjermer, forkrommet forgaffel og kodelås. Ny **Speed-shift** girhåndtak. Farge: svart 540.00



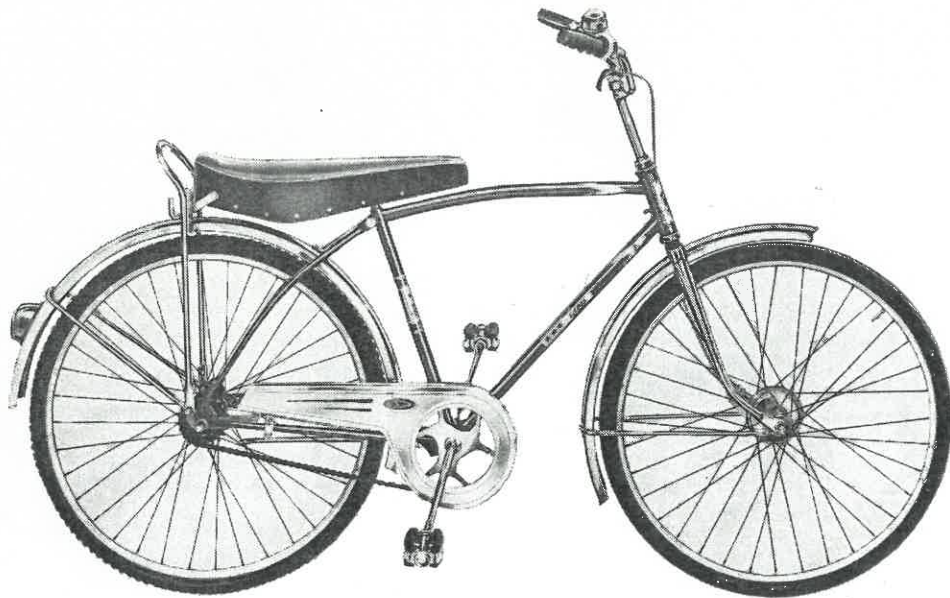

D. B. S. guttesykel „Cross”

Gummistørrelse: 26"×1½".
Speedway-dekk, sal og styre.

412/0 Rammehøyde 18". Torpedo baknav. Farge: rød med hvit staffering. Forkrommet gaffel og blanke skjermmer. Sporty guttesykel 450.00 475



D. B. S. Guttesykel „Cross” med ny sportshift girhåndtak

Gummistørrelse: 26"×1½".
Speedway-dekk, sal og styre.

412/5S.A. Rammehøyde 18". Sturmey Archer 3-girnav. Farge: Rød med hvit staffering. Forkrommet gaffel og blanke skjermmer 505.00 530.00





D. B. S. Golden Beam Dame

280/4 Rammehøyde 20". Gummi: 26" \times 1 $\frac{3}{8}$ ". Halvracer med 5 gir (Huret). Weinmann felgbremser foran og bak. Union fornav og Atom baknav med vingemuttere. En lett og god halvracer. — Farge: Rav 515.00- 540.00



D. B. S. Golden Flash

031/4 Rammehøyde 23" Halvracer med 5 gir (Huret). Alum. felger 26" \times 1 $\frac{3}{8}$ " med Dunlop sprite gummi. Weinmann felgbremser foran og bak. Union fornav og Atom baknav med vingemuttere. 5-trinn frikrans. Lett og god halvracer. — 15.2 kg. Farge: Rav 515.00- 540.00





D. B. S. pikesykel

463/0 Rammehøyde 18". Torpedo baknav. Gummi: $26'' \times 1\frac{5}{8}'' \times 1\frac{1}{2}''$. Farge: Rød eller aquamarine 435.00 *455.00*



D. B. S. spesial guttesykel

413/0 Rammehøyde 18". Torpedo baknav. Gummi: $26'' \times 1\frac{5}{8}'' \times 1\frac{1}{2}''$. Farge: Blå eller aquamarine 415.00 *435.00*

413/5S.A. Rammehøyde 18". Sturmey Archer 3-girnav. Gummi: $26'' \times 1\frac{5}{8}'' \times 1\frac{1}{2}''$. Farge: Blå 465.00 *480.00*





D. B. S. pikesykkel

490/0

Rammehøyde 17". **Torpedo** baknav. Gummi: 24" × 1½". Forkrommet bærer.

Farge: Rød eller blå -395.00 *415.00*



D. B. S. guttesykkel

440/0

Rammehøyde 17". **Torpedo** baknav. Gummi: 24" × 1½". Forkrommet bærer.

Farge: rød eller blå -385.00 *405.00*

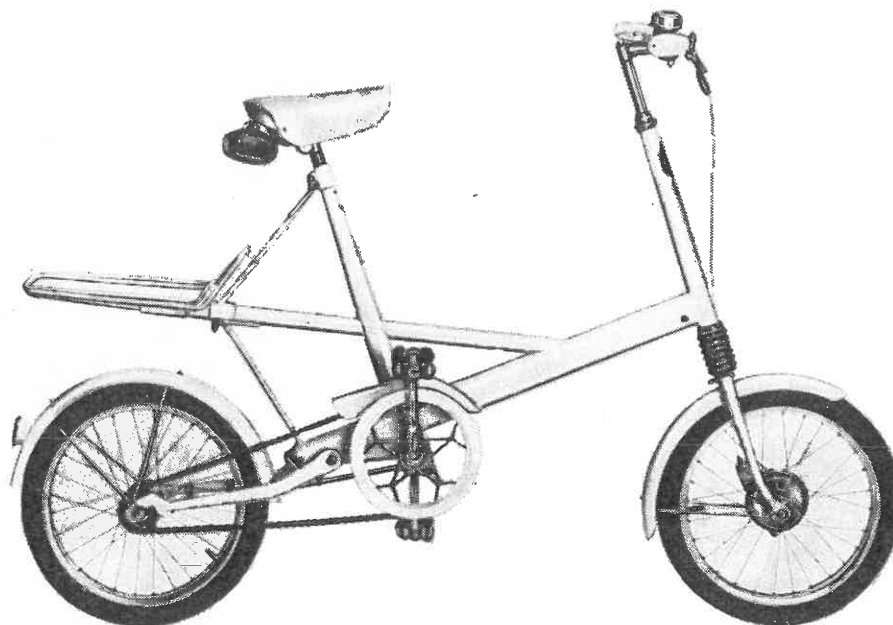

DBS Moulton Standard

Med nikkelstål skjermer og forkrommet kjedeskjerm

Rammehøyde 20". Gummi: 16"×1⁵/₈".

- 310/2 **DBS MOULTON STANDARD** med Torpedo Duomatic 2-girnav med fotsjalt-
ing. Universalsykkelen for hele familien. Regulerbar høyde slik at den passer
for alle fra 10 år og oppover. — Teleskopgaffel foran med stålfjærer og
gummidemper. Bakhjulet er avfjæret ved hjelp av en langsvinggaffel med
gummielement. En fornøyelse å sykle på. God akselerasjon. Lett i trafikken.
Lavt tyngdepunkt gir god stabilitet og sikker bremsing. Farge: Aquamarine 540.00

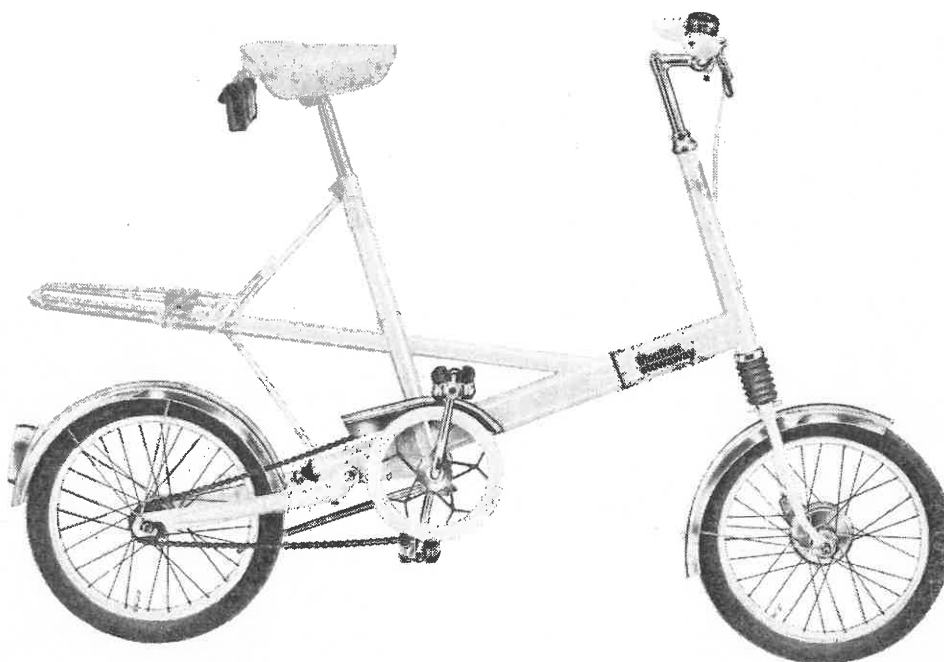

DBS Moulton Stowaway

Med nikkelstål skjermer og forkrommet kjedeskjerm

Rammehøyde 20". Gummi: 16"×1⁵/₈".

- 350/2 **DBS MOULTON STOWAWAY** med Torpedo Duomatic 2-girnav med fotsjalt-
ing. Den ideelle sykkel for moderne mennesker. Sammenleggbar slik at den
lettvint kan tas med i bil, båt, tog, fly, trikk og buss. Moulton Stowaway har
samme konstruksjon som standardmodellen. Sykkelen kan demonteres i løpet
av 40 sekunder. Farge: Aquamarine og perlehvit 580.00

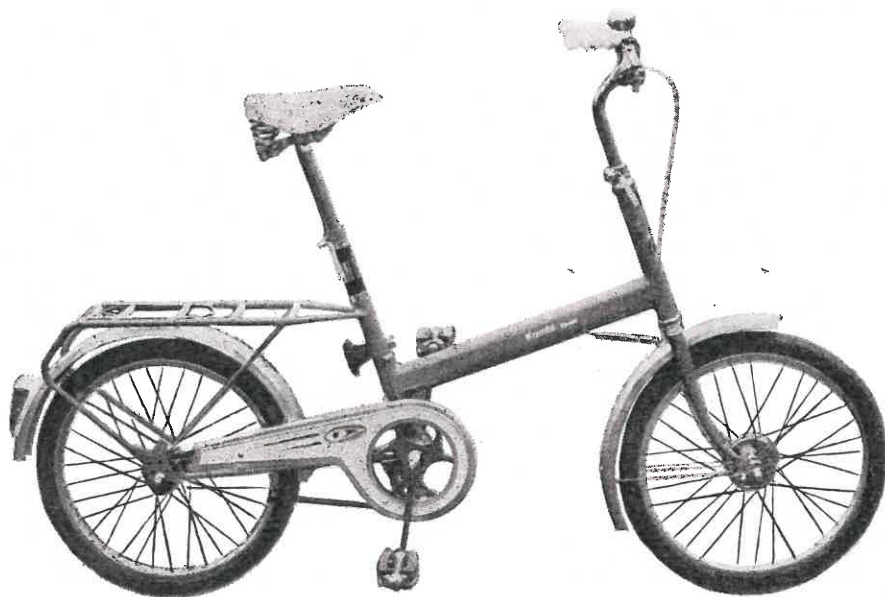

D. B. S. Kombi Lux

Gummi: 20" × 1.75" × 2".

- 340/2 Rammehøyde 17" **Torpedo-Duomatic** 2-girnav og **Gigant** trommelnav foran. Leveres med forkrommet bærer, blanke nikkelstål skjermer og elektrisk baklys med ledning. Preget høyderegulering på salpinne og styrestamme. Lås påmontert bakgaffelen. Skvettlapp montert på forskjerm. Sammenleggbar. Farge: Aquamarine, perlehvit og apacherød 550.00 575.00

D. B. S. Kombi Spesial

Gummi: 20" × 1.75" × 2".

- 345/0 Rammehøyde 17". **Torpedo** baknav og **Gigant** trommelnav foran. Ellers som art. 340/2. Farge: Blå 475.00 500.00





D. B. S. Winner Racer

- 731/9 Rammehøyde 23". God treningsmodell med Dunlop gummi 27"×1¼". Atom for- og baknav med fast aksel. Huret Allvit 10-gir og 5-delt frikrans, 14—22 tenner. Dobbelte krankkjedehjul og Atom racerpedaler med tåhetter. Lette Bluemels plastskjermer som standardutstyr. Ypperlig treningsmodell. Farge: Gul 570.00 *645.*
- 711/9 Rammehøyde 21". Samme som ovenfor art. 731/9. Farge: Hvit 570.00

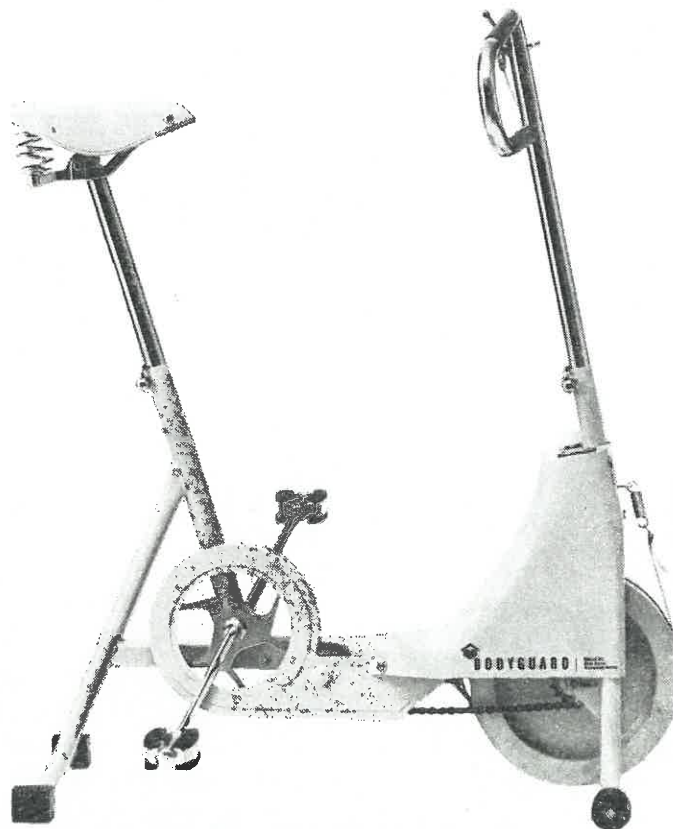

D. B. S. Ergoped

- 950 Helt nytt mosjonsapparat som passer for voksne og barn: Sitte- og kjørestilling er konstruert på grunnlag av vitenskapelige tester. Motstand oppnås ved hjelp av friksjonsmetoden. Ergopeden i standard utførelse leveres med speedometer og med varselur 570.00



DBS Mosjonssykkel

960 Rammehøyde: 21". En ny og forenklet utgave av ergometersykkelen, men rammen på mosjonssykkelen er adskillig lavere på midten enn ergometermodellen (dette gjør det lettere for av og påstigning, spesielt for eldre, syke eller handikappede). Mosjonssykkelen har samme belastningssystem som ergometermodellen, men **har ikke** utstyr for kondisjonstesting (d.v.s. speedometer med kilometerteller og den dyre skumgummislangen).

Regelmessig mosjon på Øglænds mosjonssykkel i Deres eget hjem, gir Dem form og overskudd, og bidrar samtidig til å holde vekten under kontroll m.m.

I det hele tatt: En nyhet for bedre helse: Farge: Perlehvit 405.00 425.00

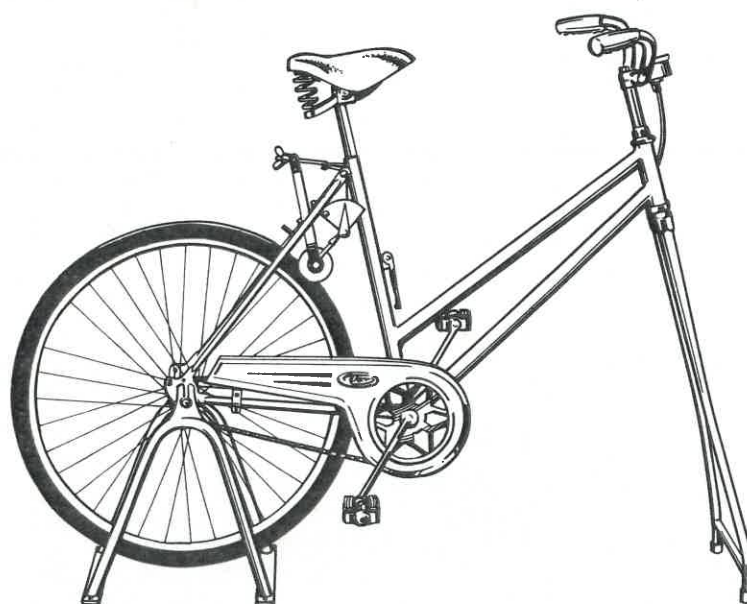

D. B. S. ergometersykkel

970 Rammehøyde 20". Hjul 26 x 1 1/2" med rustfri stålfelg. Punkteringsfri slange av porøs gummi gir konstant trykk. Regulerbart styre. Kjedeskjerm av eloksert alum. Speedometer fra 0—90 med kilometerteller. — ØGLÆNDS nye ergometersykkel er ideell for mosjon, trening og for kondisjonstesting. Passer like godt for alle — voksne og barn (fra 10 år) aktive og «sofasittere». Nå er det mulig å sykle året rundt — tørt og lunt. Farge: Perlehvit 505.00 545.00

Godkjent av Norges Idrettsforbund for Idrettsmerkeprøven.



Perfect de Luxe damesykkel

153. Rammehøyde 21". Gummi: 26"×1⁵/₈"×1¹/₂". Farge: Rød med perlegrå staff. Aluminiumsfelger. Galvaniserte eker. Trommel fornav. **Torpedo** baknav. Lakkert bagasjebærer. Parkeringsstøtte. Leveres uten kjolenett 415.00 *425.*

Perfect de Luxe pikesykkel

453. Rammehøyde 18". Gummi: 26"×1⁵/₈"×1¹/₂". Ellers utstyr som ovenfor 400.00 *410.*



Perfect de Luxe herresykkel

103. Rammehøyde 22". Gummi: 26"×1⁵/₈"×1¹/₂". — Farge: blå med perlegrå staff. Aluminiumsfelger. Galvaniserte eker. Trommel fornav. **Torpedo** baknav. Lakkert bagasjebærer. Parkeringsstøtte 395.00 *415.*

Perfect de Luxe guttesykkel

403. Rammehøyde 18". Gummi: 26"×1⁵/₈"×1¹/₂". Ellers utstyr som ovenfor 390.00

Kombi Perfect

Gummi: 20×1.75"×2".

- 320/0 Rammehøyde 17". **Torpedo** baknav. **Gigant** fornav. Leveres med lakkert bagasjebærer, skjerm og kjedekasse av eloksert alum. Regulerbar høyde i sal og styre. Ikke delbar 385.00



D. B. S. Junior pikesykkel

For alderen 5—10 år.

Gummi: 20"×1³/₈".

550/0 Rammehøyde 15". Bremsenav, trommel fornav, kjedeskjerm og bagasjebærer, parkeringsstøtte. Alum felger 320.00 *335.00*
Farge: Rød eller blå.

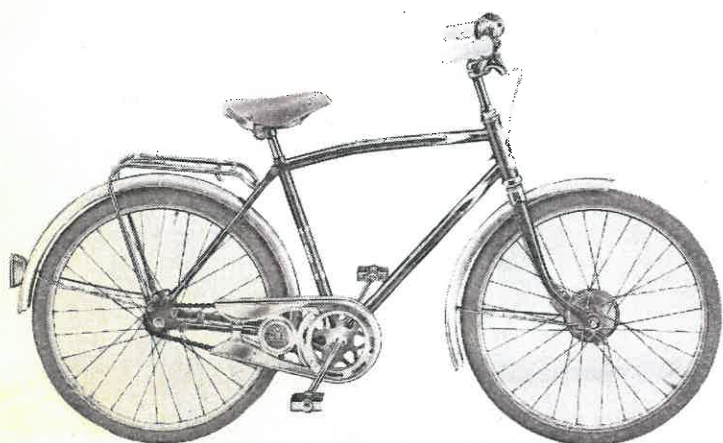

D. B. S. Junior guttesykkel

For alderen 5—10 år.

Gummi: 20"×1³/₈".

500/0 Rammehøyde 15"« Bremsenav, trommel fornav, kjedeskjerm og bagasjebærer, parkeringsstøtte. Alum. felger 320.00 *335.00*
Farge: Rød eller blå.



D. B. S. Kombi 13" Junior

For alderen 4—10 år.

Gummi: 16"×1.75"×2".

570/0 Rammehøyde 13". — Ny fast minisykkel for barn 325.00 *350.00*
Farge: Rød.





TEMPO 1970

SPESIFIKASJONER:

- RAMME:** Elegant utførelse med 1" rammerør. Elektrisk sveiset, bygget av førsteklasses stålrør. Bonderisert (kjemisk rustbeskyttet). Farge: rød, blå, rav eller aquamarine. Staffering og kvitt styrehode.
- SKJERMER:** Nikkelstål.
- KJEDEKASSE:** Eloksert aluminium med vakker staffering i sykkelens farge. Fast beslag på rammen og støtte under krank.
- FELGER:** Eloksert aluminium.
- EKER:** Rustfritt stål.
- KJEDE:** $\frac{1}{8}'' \times \frac{1}{2}''$
- GUMMI:** Viking $\frac{1}{2}$ ballong $26'' \times 1\frac{5}{8}'' \times 1\frac{1}{2}$, kvit med svart bane.
- NAV:** Gigant fornav, **Torpedo** baknav.
Sturmey Archer ABC girnav.
- SAL:** Saltopp av gummi med plast overtrekk.
- PEDALER:** Aluminiumspedal med **Scotchlite** refleks.
- PARKERINGSSTØTTE:** Påsveiset rammen.
- BAGASJEBÆRER:** Forkrommet.
- BAKLYKT:** Elektrisk med innebygget ledning.

Spesifikasjonene gjelder hovedsakelig voksne og 18" sykler.
Mindre modeller er noe enklere utstyrt.



Tempo damesykkel

T 163-1 Rammehøyde 21". Torpedo baknav. Gummi: 26" \times 1 $\frac{5}{8}$ " \times 1 $\frac{1}{2}$ ".

Farge: Rød, blå eller apacherød 445.00



Tempo pikesykkel

T463-1 Rammehøyde 18". Torpedo baknav. Gummi: 26" \times 1 $\frac{5}{8}$ " \times 1 $\frac{1}{2}$ ".

Farge: Rød eller aquamarine 435.00





Tempo herresykel

T 113-1 Rammehøyde 22". Torpedo baknav. Gummi: 26" \times 1 $\frac{5}{8}$ " \times 1 $\frac{1}{2}$ ".
Farge: Blå eller apacherød 430.00



Tempo guttesykel

T 413-1 Rammehøyde 18". Torpedo baknav. Gummi: 26" \times 1 $\frac{5}{8}$ " \times 1 $\frac{1}{2}$ ".
Farge: Blå eller aquamarine 415.00

T 413/5S.A. Rammehøyde 18". Sturmey Archer 3-girnav. Gummi: 26" \times 1 $\frac{5}{8}$ " \times 1 $\frac{1}{2}$ "
Farge: Blå 465.00





Tempo guttesykkel „Cross“

Gummistørrelse: 26"×1½".
Speedway dekk, sal og styre.

412/0 Rammehøyde 18". **Torpedo** baknav. Farge: rød med hvit staffering. Forkrommet gaffel og blanke skjerner 450.00



Tempo guttesykkel „Cross“ med ny sportshift girhåndtak

Gummistørrelse: 26"×1½".
Speedway-dekk, sal og styre.

412/5 S.A. Rammehøyde 18". **Sturmev Archer** 3-girnav. Farge: Rød med hvit staffering. Forkrommet gaffel og blanke skjerner 505.00





Art. 600

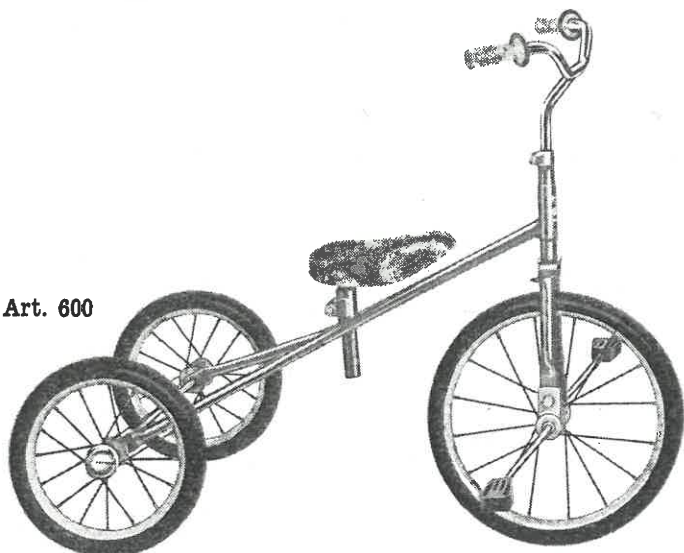

- 600 «Ole Brum» type 600, 3-hjulssykkkel ny modell med fornicket buet styre og kulelager i forhjul, ekstra kraftige gummiringer med mønster 92-
Farge: Rød og blå.

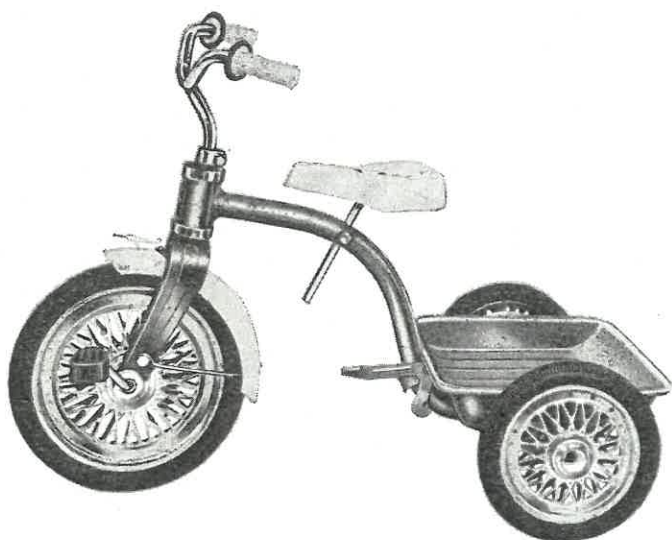

Art. 610

- 610 «Donald Duck», type 610 med sandkasse og tipp. Kraftig trehjulsykkkel med kulelager i forhjul, regulerbart sete og fornicket styre. Pakket i eske. Enkel montering med nøkkel som følger med pakningen 115-
Farge: Rød og blå.

Art. 1068

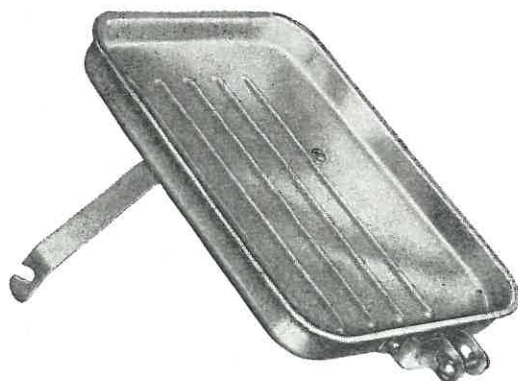

- 1068 Sandkasse av aluminium «Ø» med beslag. Passer for «Junior» og «Tarzan» nr. 1 barnesykkler 15.75
1069 Sandkasse «Donald Duck» 13.25





Deler for barnesykler

934	Forhjul u/gaffel m/kulel. JØS pr. stk.	38.50
943	Bakhjul med gummi, JØS —>—	19.00
799	Gaffel snau, JØS —>—	7.65
1256	Sal med salpinne, JØS —>—	6.25
580	Styre, JØS —>—	10.25
1235	Pedal, JØS —>—	2.20
1060	Forhjulslager, JØS —>—	2.80
1418	Bolt for forhjulslager, JØS —>—	0.40
885	Klemme for styre, JØS —>—	1.05
886	Kapsel for bakhjul, JØS —>—	0.90
887	Gummiring bakhjul, JØS —>—	5.15
888	Gummiring forhjul, JØS —>—	6.85
176	Plasthåndtak pr. par	2.20
880	Forhjul med gummi, D. Duck, pr. stk.	33.00
881	Bakhjul med gummi, D. Duck —>—	14.50
883	Gummiring forhjul, D. Duck, —>—	6.30
882	Gummiring bakhjul, D. Duck, —>—	4.00
884	Skjermer, D. Duck, —>—	2.85
889	Gaffel, D. Duck —>—	7.65
890	Kapsel for bakhjul, D. Duck . . —>—	1.80
896	Styre, D. Duck, —>—	10.25
897	Pedal, D. Duck —>—	2.20
898	Sal, D. Duck —>—	6.25
892	Nylonforinger, D. Duck —>—	1.00
1660	Forhjul med gummi og kulel., Tarzan nr. 1 —>—	24.30
1255	Sal med salpinne, Tarzan —>—	10.90
798	Gaffel snau, Tarzan —>—	5.90
1663	Pedal, Tarzan —>—	1.20
1811	Gummihåndtak, Tarzan pr. par	2.20



Gummi for barnesykler og barnevogner

1706	Med spiral $1/2''$ — $5/8''$ — $3/4''$. . . pr. kg	8.00
1707	» » $1/2''$ (13 mm) . . . » »	8.00
1708	» » $5/8''$ (16 mm) . . . » »	8.00
1709	» » $3/4''$ (19 mm) . . . » »	8.00





Bagasjevesker



1730—31

1730 «Norrøna» bagasjevesker, type 176. Sykkelvesker i duk med vanntett plastbelagt lokk på innsiden, ekstra snøreklaffer. Feste med krok og fjær pr. par 68.00

1731 «Norrøna» bagasjeveske type 175. Samme utstyr som art. 1730, men denne er helt plastbelagt,. . . 68.00

1782 AUSTRATT's bagasjevesker, type 110 av kraftig plastduk med lokk som dekker for støv og sølesprut — og med finér ryggplate. Veskene festes til bakakselen med en kraftig gummistropp. Kan monteres enkeltvis. Passer både for sykkel og moped pr. par 86.00

Transportvogner, håndvogner og hjul

Ekstra flotte og solide vogner, laget av prima stålrør, ekstra sterk lakkering. Bunn av metall, med hjul 20"×2"×1¾".

149	Håndvogn med 2 armer,	100×60 cm	komplett	305.00
150	Håndvogn med 2 armer,	60×60 cm	—»—	260.00
152	Tilhengervogn	100×60 cm	—»—	255.00
151	Tilhengervogn	60×60 cm	—»—	250.00
155	Kobling for sykkeltilhenger, gummi			5.25
952	Transporthjul 20"×2"×1¾" med nav 512B, 2½ mm eker	kpl. med gummi			77.00
950	Transporthjul 20"×2"×1¾" med nav 512B, 2½ mm eker	kpl. uten gummi			46.50

Utstyr for transportsykler

747	Kurvholder for 820	33.50
743	Parkeringsstativ for 800	23.00
744	Returfjær for stativ	1.80





TAMBAR SACHS MOPEDER

Corvette 290

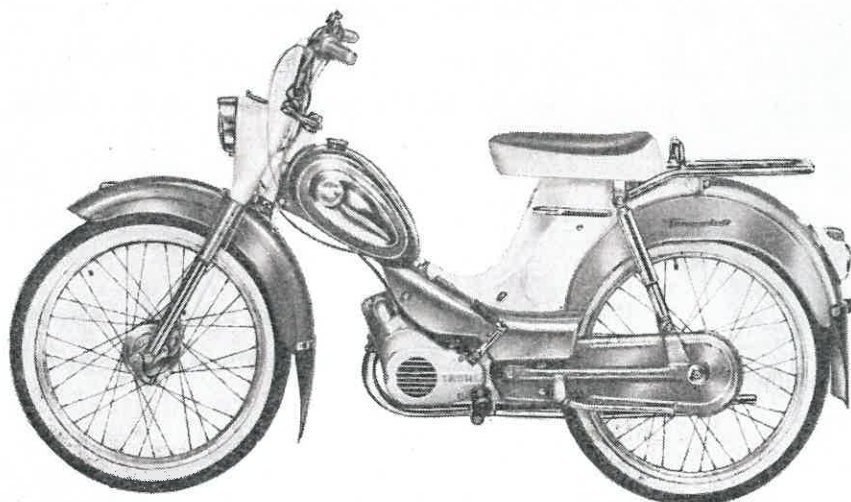

Med teleskopgaffel. 3-gir Sachs» 50 HK motor med 2,5 HK vifteavkjøling og kickstartpedal. Med stoppllys og stor polstersal, lavere styre. Membran innsugning, (for ekstra rolig gang). Bensintank med forkrommede sideplater. Platebekledning på gaffel og forlenget ekshaustrør. Farge: Sort. Gummi: 23"×2.50 sort/hvit 2080.00

Corvette 300

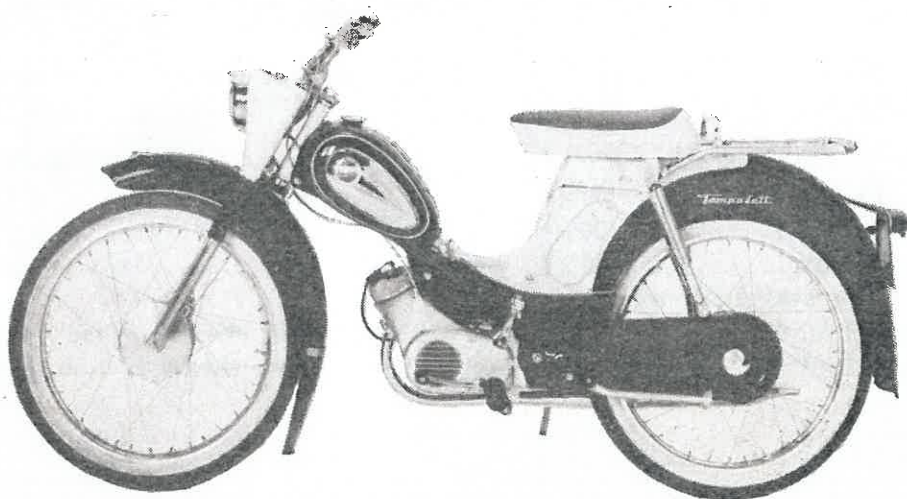

Sachs 50 motor med 2,5 HK, 4 gir og turbokjøling. Fotgir og kickstart. Med oljedempet Teleskopgaffel. For- og baknav med stikkaksler, 120 mm trommeldiameter. — Stoppllys. — Farge: Sort. — Gummi: 23"×2.50" sort/hvit 2340.00

Bruk delenummer ved bestilling av mopeddeler.



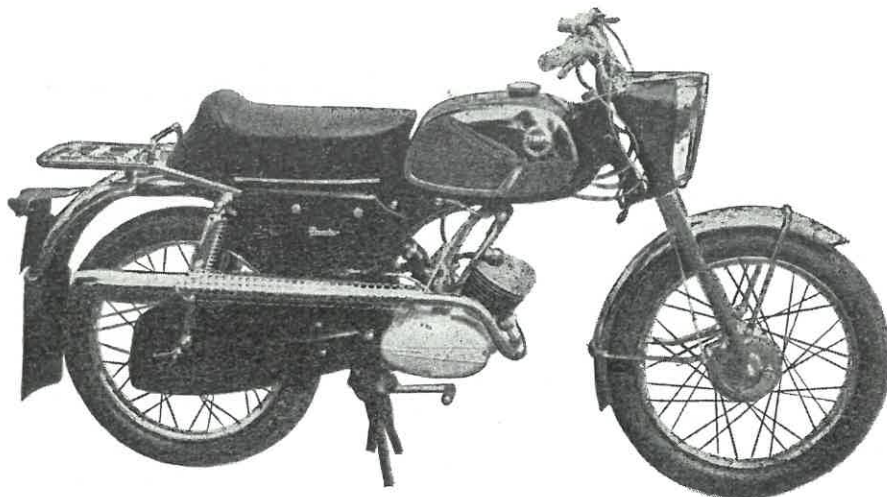

Panter 350

Ny forbedret motor med stor sylinder. Ny kjedekasse. Lange håndtak og grep.
En sporty moped med oljedempet teleskopgaffel som har stødige styreegenskaper.
Sachs50" motor 2,5 HK og 4 gir med fotsjaltning. Oppsvinget ekshaustør med perforert deksel. Forkrommede skjerner og kjedekasse. Forlenget sportssal. — Farge: Blå.
Gummi: 21"×2.75". Sort/hvit 2700.00

Bruk delenummer ved bestilling av mopeddeler.

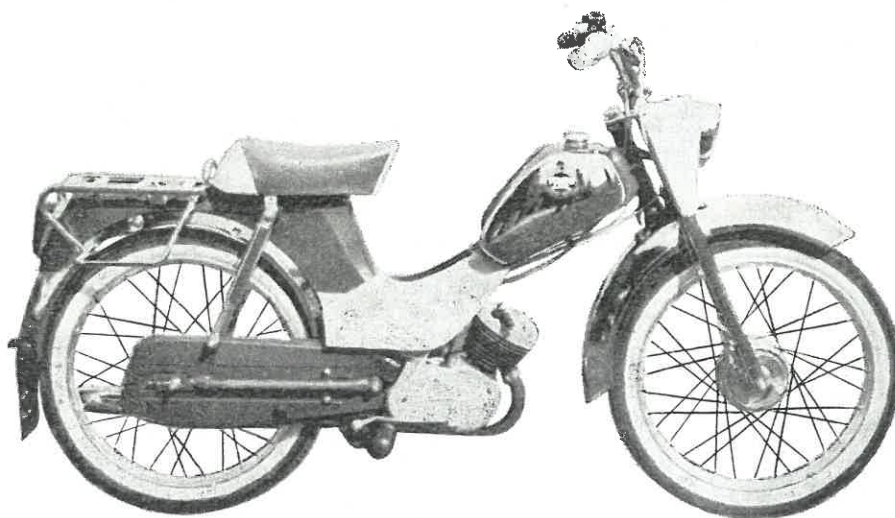

Safir 400

Safir 400 har en ny og kraftig ramme med presset bakdel, oljedempet Teleskopgaffel. Ideell til arbeid og fritid og rimelig i drift. Sterk og robust motor. — Viften er sløyfet og erstattet av ekstra store kjøleribber på sylinder og motorblokk.
Forgasser med startanordning for lettere kaldstart. — Motordeksel av spesial-plast. Skjerner i forkrommet stål (compoundbehand'et). — Forkrommet bensintank.
Gummi: 23"×2.50", sort/hvit. — Farge: Aquamarine 2500.00

Safir 410

Safir 410. Samme som ovenfor, men med sortlakkerte skjerner. Farge: Sort 2460.00



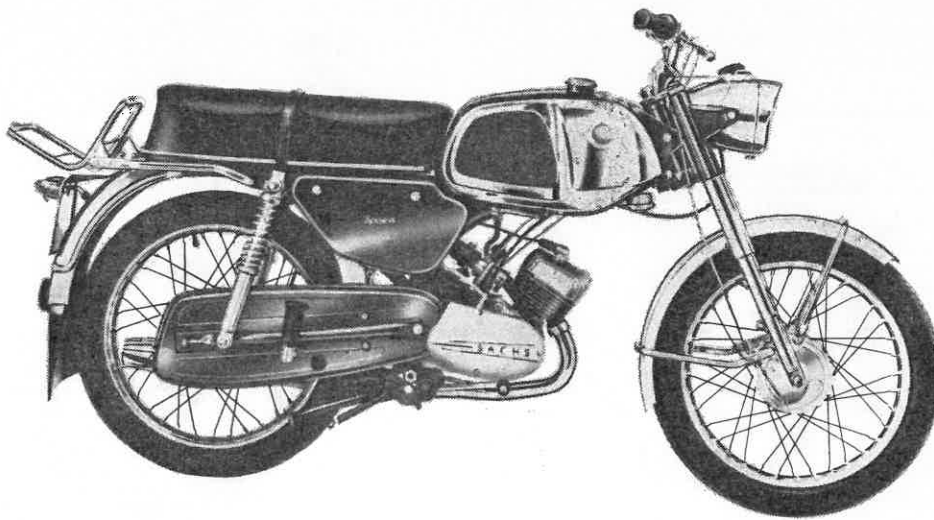

Sprint 820

NYTT I AR: Ny tank, sal, fornav, håndtak og grep.

Sachs motor, 5 gir, 5, 2HK fotgir og kickstarter. Teleskopgaffel. Motor med Breitwand-sylinder (store kjøleribber) kraftigere bærelagre og ny lydtemper. Forgaffelen, frontlyskaster, clutch og bremsegrep, rammedeksler og skjermer i motorsykkelutførelse. Nav med bremsebånd i spesialkvalitet. Lang polstersal for 2 personer. Fantastisk akselreaksjon og enestående klatreevne. Sikre bremses og store hjul. Tillates kjørt med passasjer. Ingen luksusavgift. Lett sertifikat eller bilsertifikat nødvendig. Styrelås. Gummi: 21"×2.75". Farge: Blå

3190.00

Bruk delenummer ved bestilling av mopeddeler.

Utstyr for mopeder og motorsykler

TOMMY Styrthjelm



Art. nr. 1916

Bruk alltid styrthjelm!
De har bare ett hode,
bruk det før det er for sent!

Godkjent modell påsatt vegdirektoratets godkjenningssmerke.

- | | | |
|------|--|--------|
| 1916 | Styrthjelm «Tommy Superjet». Av glassfiber. Den gir bedre støtdemperevne og dekker en større del av hodet. Lettere i vekt Dette er styrthjelmen for den kresne. Farge: hvit med rød og blå striper. Fra nr. 56—60 | 131.00 |
| 1921 | Visir. Ingen hjelm er komplett uten visir. Festes foran på hjelmen og dekker ansiktet Den kan løftes opp og blir stående i enhver stilling. Visiret blåser ikke opp og tåler alle forhold den blir utsatt for under vanlig bruk. Festes med strikk | 50.75 |
| 1922 | Samme som ovenfor, men med knapping | 60.00 |



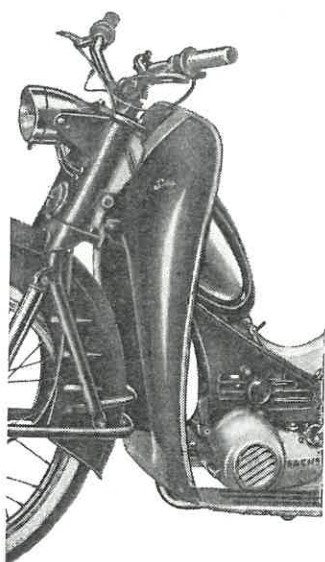

1909

Vindskjerm

- 1907 Vindskjerm for moped. Farge: Grå med grønn eller klar topp 131.00

Scoterbrett

- 1909 Scooterbrett for Tambar og Tempo mopeder mod. 290—300 200.00
- 1915 Scooterbrett for Tambar og Tempo mopeder. mod. 400—410 234.00

Nyrebelter



Art. nr. 1906—1903

- 1906 Nyrebelte «Kulseth», kromlær. Leveres i reg.-bare størr. fra 75—90 cm
- 1903 » » «Kulseth», kromlær. Leveres i reg.-bare størr. fra 95—110 cm 28.00

Motorvotter og hansker

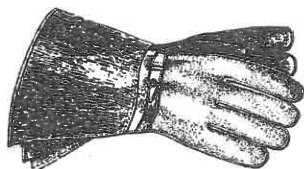

Art. nr. 1911—1918

- 1917 Kjørevotter med pelsfor, nr. 102 44.35
- 1919 » » » stor 48.60
- 1918 Kjørehansker med pelsfor, nr. 103 51.25
- 1911 » » flannelsfor 29.60



Sykkelrammer



Damerammer for 26" hjul

900	Dameramme 21"	180.00
902	Pikeramme 18"	171.00
903	Pikeramme 17"	169.00
904	Pikeramme 15"	149.00











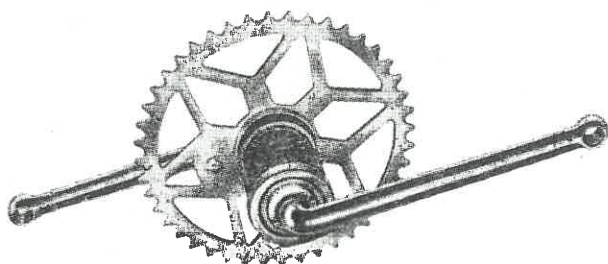

Herrerammer for 26" hjul

910	Herreramme 22"	170.00
911	Herreramme 20"	170.00
912	Gutteramme 18"	163.00
913	Gutteramme 17"	161.00
914	Gutteramme 15"	149.00



Fauber kranklager og deler



	921/1 Fasongmutter	1.90		921/6 Venstre skål....	3.15
	921/2 Sluttskive	0.40		921/7 Høyre skål	3.15
	921/3 Venstre støvkapsel	1.40		921/8 Høyre konus....	2.15
	921/4 Venstre konus	2.15		921/9 Høyre støvkapsel	0.55
	921/5 Kulering	0.80			

Standardpakning 10 stk.

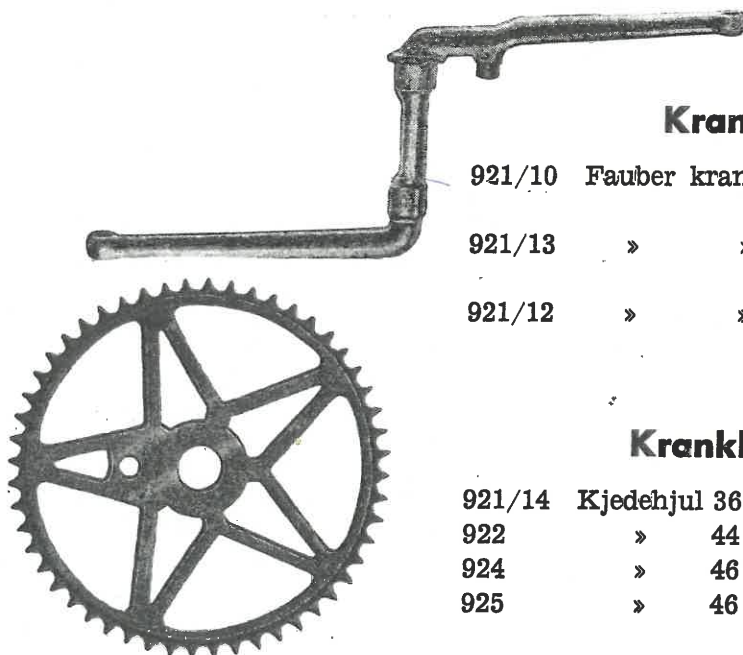

Krankarmer Fauber

921/10	Fauber krankarm	125 mm, 1/2" for 13" og 15" sykler	22.80
921/13	»	» 160 mm, 1/2" for 17" og 18" sykler	22.50
921/12	»	» 175 mm, 1/2", herre og dame	23.50

Krankkjedehjul Fauber



921/14	Kjedehjul 36 tanns	— 1/8", stål	6.15
922	» 44	— 1/8", stål	8.30
924	» 46	— 1/8", stål	8.30
925	» 46	— 3/16", stål	10.25





Gafler

Stammelengden = kulehodehøyde + 48 mm.

	783	136 mm stamme brukes på:		
		A	26" hjul — 18" gutt med rett rammerør t.o.m. 1956	
		B	26" hjul — 18" gutt med buet rammerør fra 1957 t.o.m. 1961	
		C	26" hjul — 20" herre med rett rammerør t.o.m. 1957 Ass. farger	29.75
				29.75
	787	136 mm stamme brukes på:		
			26" hjul. 18" Cross	29.75
	782	168 mm stamme brukes på:		
		A	Standardisert på samtlige mod. unntatt transport.	
		B	26"—28" hjul — 20—22" herre fra 1958.	
	C	26" hjul — 18" pike og 20—21" og 22" dame fra 1959.		
	D	26" hjul — 18" gutt fra 1962.		
	E	20"—24" hjul — 15" og 17" gutt/pike fra 1963. Ass. farger	31.50	
	785	168 mm stamme brukes på:		
		26" hjul De Luxe herre og dame, forkrommet	41.75	
	789	171 mm stamme brukes på:		
		A	20" hjul — 15" junior t.o.m. 1962. Ass. farger	26.00
	781	198 mm stamme brukes på:		
		A	26—28" hjul — 20—22" dame fra 1953 t.o.m. 1958.	
		B	26—28" hjul — 22" herre t.o.m. 1957.	
		C	26" hjul — 18" gutt med buet rammerør t.o.m. 1957.	
		D	26" hjul — 18" pike t.o.m. 1958	31.50

Reparasjonsgafler

	791	218 mm stamme brukes på:		
		A	26—28" hjul med 100 mm snitt	31.50
	794	244 mm stamme brukes på:		
			24" hjul for Transport 820, grønn	31.50
	793	344 mm stamme brukes på:		
		20" hjul for Transport 800, svart	31.50	

Stabiliseringsfjærer

830	Stabiliseringsfjær 140 mm for Standard modell	0.70
831	» 125 mm for De Luxe	0.70
833	» 109 mm for kombinert 1"	0.70
834	» 104 mm for spes.modell	0.70
832	» med klemme og gaffelkroneskrue	1.65
835	Gaffelkroneskrue for stabiliseringsfjær	0.65

Styrelager

890/1	Toppmutter	3.20
890/2	Øvre skål	2.30
890/3	Øvre konus	1.55
890/4	Nedre skål	1.50
890/5	Nedre konus	1.75
890/6	Stoppkive med tapp	0.20
893	» » styrelager	2.45
1051	Kulering for styrelager	0.90

Standardpakning 10 stk.





Viking sykkelgummi

leveres i: svart eller kvit med svart bane.

Dimensjoner:

Kvit med svart bane: 28" × 1⁵/₈" × 1¹/₂" — 26" × 1⁵/₈" × 1¹/₂" — 26" × 1.75" × 1¹/₂".
26" × 2 × 1¹/₂".

Svart i alle dimensjoner.

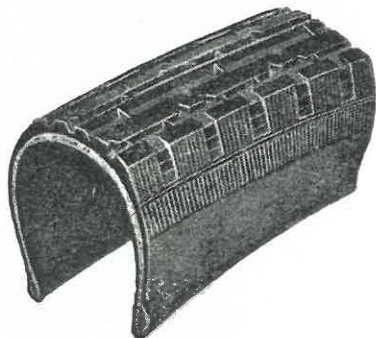

26" Tråddekk

1505	26" × 1 ¹ / ₂ ",	svart	15.00
1547	26" × 1 ¹ / ₂ ",	svart, Cross	17.50
1507	26" × 1 ⁵ / ₈ " × 1 ¹ / ₂ ",	svart	16.50
1513	26" × 1.75" × 1 ¹ / ₂ ",	svart eller grå	19.75
1506	26" × 2" × 1 ¹ / ₂ ",	svart	21.50
1509	26" × 1 ⁵ / ₈ " × 1 ¹ / ₂ ",	svart med kvite sider	19.00
1508	26" × 1.75" × 1 ¹ / ₂ ",	svart med kvite sider	21.25
1500	26" × 2" × 1 ¹ / ₂ ",	svart med kvite sider	22.75

26 x 1 1/2 x 1 5/8 tråddekk

39,00

28" Tråddekk

1502	28" × 1 ¹ / ₂ ",	svart	15.75
1501	28" × 1 ³ / ₈ ",	svart	16.00
1503	28" × 1 ⁵ / ₈ ",	svart	18.00
1504	28" × 1 ⁵ / ₈ " × 1 ¹ / ₂ ",	svart	17.50
1514	28" × 1 ⁵ / ₈ " × 1 ¹ / ₂ ",	svart med kvite sider	19.25

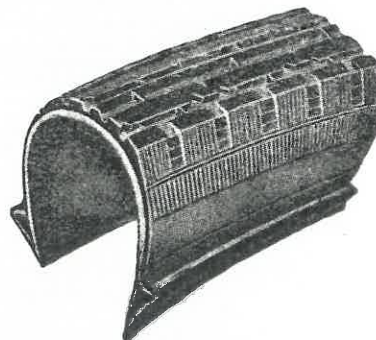

17 - 20 - 24" Juniordekk

1520	17" × 1 ¹ / ₄ ",	grå eller svart	10.65
1519	20" × 1 ³ / ₈ ",	grå eller svart	12.00
1518	24" × 1 ¹ / ₂ ",	grå eller svart	14.50
1577	20" × 1.75" × 2",	svart	12.50
1578	20" × 1.75" × 2",	svart med kvite sider	14.00

16" (Passer for Mouiton)

1548	16" × 1 ⁵ / ₈ "		23.50
------	---------------------------------------	--	-------

18 - 20 - 28" Vulstdekk

1517	18" × 1 ¹ / ₄ ",	svart	13.40
1516	20" × 1 ¹ / ₄ ",	svart	15.00
1515	28" × 1 ¹ / ₂ ",	svart	20.25

20 - 24 - 26" Transportdekk

1512	20" × 2" × 1 ³ / ₄ ",	svart	22.50
1511	24" × 2" × 1 ³ / ₄ ",	svart	26.50
1510	26" × 2" × 1 ³ / ₄ ",	svart	28.50

28" Skorimpex tråddekk

1564	28" × 1 ¹ / ₂ ",	svart med Dunlop mønster	9.50
------	--	--------------------------	------



21 - 23" Mopeddekk

1552	23"×2,25", svart	32.00
1554	23"×2,50", svart	39.50
1567	21"×2,75", svart (for Sprint 820 og Panter 350)	44.00
1550	23"×2,25", svart med kvite sider	35.50
1549	23"×2,50", svart med kvite sider (for Comet 600)	43.00

23×2,50 fugeydekk

63.50

Viking slanger

26"

1525	26"×1½" — 26"×1⅝"×1½"	Kode: Ø.110	7.20
1539	26"×1.75"×1½" — 26"×2"×1½" (bare transp.)	Ø.130	8.20

28"

1522	28"×1½" — 28"×1⅜" — 28"×1⅝" — 28"×1⅝"×1½"	A.130	7.45
------	---	-------	------



17 - 18 - 20 - 24" Junior

1534	17"×1¼"	R.100	5.70
1530	18"×1¼"	S.100	5.40
1529	20"×1⅜"×1¼"	U.100	6.00
1533	24"×1½"	Z.110	6.30
1531	20"×1.75"×2" (Passer for Kombi)	U.110	6.30

16"

1537	16"×1⅝". (Passer for Moulton)		7.60
------	---	--	------

20 - 24" Transport

1528	20"×2"×1¾"	U.130	7.00
1527	24"×2"×1¾"	Z.130	7.85

21 - 23" Moped

1555	23"×2,25"	Y.140	10.00
1557	23"×2,50" (for Comet 600)	Y.141	10.00
1568	21"×2,75" (for Sprint 820 og Panter 350)	V.160	10.70





Continental sykkelgummi

26" Tråddekk

1543	26" × 1 ⁵ / ₈ " × 1 ¹ / ₂ ", svart	15.50
1541	26" × 1.75" × 1 ¹ / ₂ ", svart	15.50
1542	26" × 2" × 1 ¹ / ₂ ", svart	16.00

28" Tråddekk

1540	28" × 1 ⁵ / ₈ " × 1 ¹ / ₂ ", svart	15.75
------	--	-------

Continental slanger

26"

1574	26" × 1 ⁵ / ₈ " × 1 ¹ / ₂ ",	6.25
1575	26" × 1.75" × 1 ¹ / ₂ ",	6.25

28"

1576	28" × 1 ⁵ / ₈ " × 1 ¹ / ₂ "	6.25
------	---	------

Continental moped-dekk

1571	23" × 2.25", svart	28.00
1572	23" × 2.5", svart	39.00

Continental slanger 23"

1573	23" × 2.25",	8.00
------	--------------	------

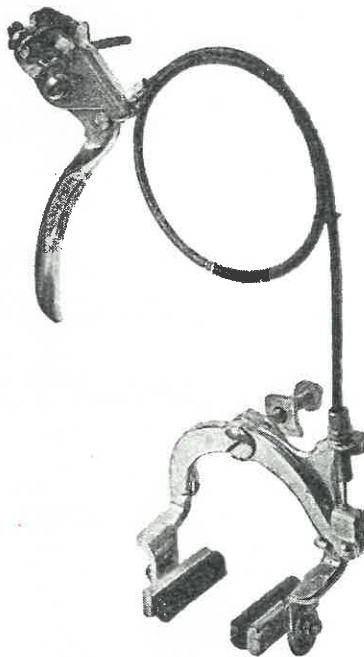

Art. nr. 426

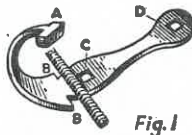

Fig. 1



Fig. 2

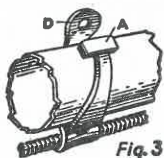

Fig. 3

Art. nr. 422

Bremser og deler

426	«Tempo» forhjuls felgbremse	15.25
426/3	Gaffelbolt for Tempo	0.50
426/4	Fjær for Tempo	0.30
426/7	Bremsegummi, alm.	0.40
426/9	Bremsetrekk, komplett for Tempo	3.30
426/9 A	Fasonghylse	0.40
283/49 G	Bremsehåndtak kompl. aluminium	3.30
194	«Tiger» plastovertrekk for bremsehåndtak, ass. farger	0.80
416	Bremsespiral, dekket (bunter à 15 meter) svart pr. m	1.00
417	Strømpe for Gigant bremsetrekk	1.00
422	Spiralholder av grå gummi	0.50



Bagasjebærere

med $\frac{1}{4}$ " hull for ramfefeste.

751/1	Bærer for 18"—20"—21" og 22", forkrommet	27.15
755	Bærer for 18"—20"—21" og 22", perlegrå	17.50
750	Bærer for 13" og 15", alum.lakkert	14.50
752	Bærer for 17", alum.lakkert	18.50
753	Bærer for 22" sport, forkrommet	22.25

Bærere med $\frac{3}{8}$ " hull, for aksefeste, kpl.

751/6	Bærer for 20" og 22", lysegrå	17.50
751	Bærer for 18", lysegrå	17.50
762	Bærer for 15", junior, lysgrå	12.00

NB! { Bærere for 18" sykler med aksefeste er merket 26".
Bærere for 20" og 22" sykler med aksefeste er merket 28".



Deler for bagasjebærere

751/K	Krok med plate (festebeslag) pr. sett	1.05
751/3	Vinkel støttebeslag pr. stk.	0.35
754	Festeskrue for bærer, $\frac{1}{4}$ " \times 15 mm, firkantet under hodet, med kuppelmutter . .	0.50

Bagasjestropper

1673	«WEGU» bagasjestropper av gummi, enkle, flate	3.25
1672	«Wegu» bagasjestropper av gummi, enkle, runde	5.25

Barneseter - Varekurver

1720	«Stjørdal», kombinert barnesete og varekurv for styre	39.50
758	«Buldog» barnesete for montering på rammen. Passer både for dame- og herresykkel	10.00
726	Varekurv av flettet ståltråd, plastbelagt, for styre, (er også meget anvendelig som butikk-inventar)	22.70
759	Barnesete J.Ø.S., passer på bagasjebærere for sykkel og moped. Enkel festeordning med vingemutter	23.60



1720





Eker med nipler

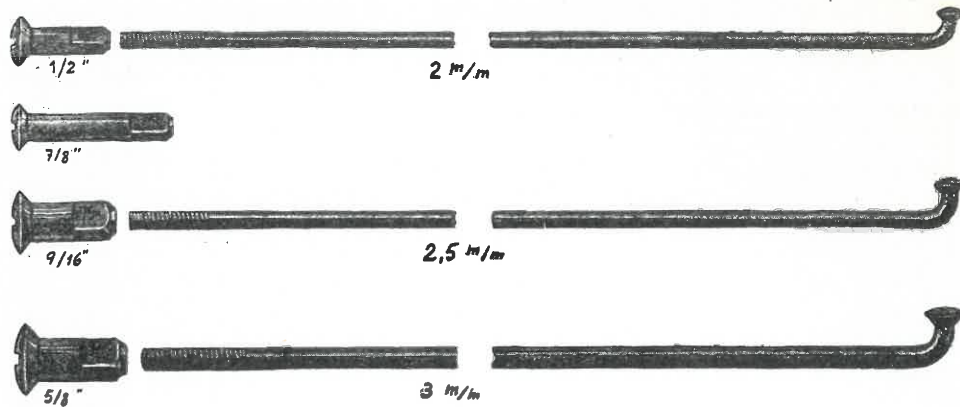

765	Galvaniserte eker, 2 mm med nipler	pr. stk.	0.30
770	Nikkelstål eker,	—>—	—>—	0.60
766	Galvaniserte eker, 2.5 mm transport med nipler	—>—	0.50
767	—>— 3 —>— > >	—>—	0.55
		Standardpakning 2 mm	250 stk.	
		—>— 2.5 og 3 mm	100 >	

Nipler

775	Messingnipler for 2 mm eker	pr. stk.	0.15
777	> > 2.5 > >	—>—	0.30
778	> > 3 > >	—>—	0.35
544	Nippelnøkkel, vanadium, type 91,	—>—	4.80

Felgbånd

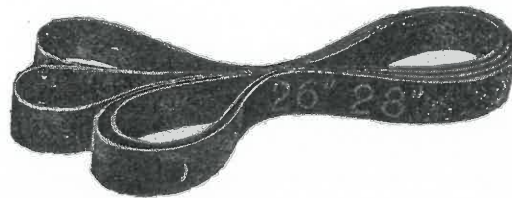

652	Askim gummifelgbånd, 26"—28"	pr. stk.	1.05
654	> > 24"	—>—	1.05
653	> > 20"	—>—	1.05

Standardpakning 50 stk.





Felger

NB { 28"×1½" passer også for 28"×1⅝×1½".
26"×1½" passer også for 26"×1⅝×1½", 26"×1.75"×1½", 26"×2"×1½".

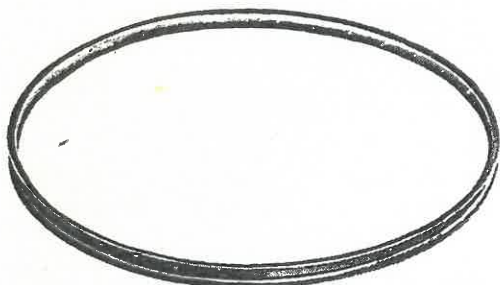

STANDARD

Aluminiumfelger - eloksert

Endrick profil.

613	28"×1½"	19.00
614	26"×1½"	16.75
617	24"×1½"	16.75
619	20"×1⅜", 24 ekehull	14.75
627	20"×1.75"×2"	16.75



Stålfelger - lys grå

Westwood profil.

616	28"×1½", gull staffering	15.25
620	26"×1½", » »	14.50
618	24"×1½", » »	12.50
608	20"×1⅜", » » 24 ekehull	10.50
615	14"×1⅜", » » 16 ekehull	7.75

Vulst profil:

625	28"×1½", gull staffering	9.50
-----	--------------------------	-------	------

Transportfelger:

623	20"×2"×1¾", gull staffering	11.50
622	24"×2"×1¾", » »	12.00
612	26"×2"×1¾", » »	13.75



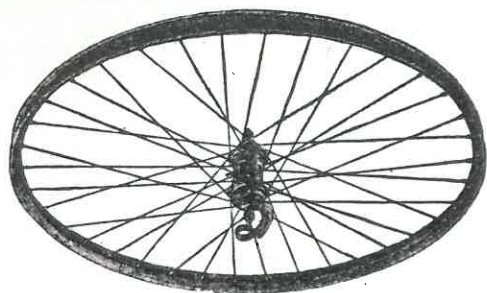

Hjul uten gummi

		Stålfelg m/ galv. eker JØS fornav			Stålfelg m/ galv. eker Gigant nav			Alum. felg m/nikkel ekek — Gigant nav
960 Forhjul:								
A	20" × 1 ³ / ₈ " 32.00	961	A 63.50	962	A 77.00
B	24" × 1 ¹ / ₂ " 38.50		B 69.50		B 84.50
C	26" × 1 ¹ / ₂ " 40.50		C 71.50		C 84.50
D	28" × 1 ¹ / ₂ " 41.50		D 72.50		D 86.50
		Stålfelg m/ galv. eker Torpedo nav			Alum. felg m/nikkel ekek — Torpedo nav			Alum. felg m/nikkel ekek — Sturmey Archer girnav ABC
963 Bakhjul:								
A	20" × 1 ³ / ₈ " 70.50	964	A 82.00			
B	24" × 1 ¹ / ₂ " 76.00		B 91.00			
C	26" × 1 ¹ / ₂ " 78.00		C 91.00	965	C 150.50
D	28" × 1 ¹ / ₂ " 79.00		D 93.50		D 153.00

Transporthjul med gummi

952	20" × 2" × 1 ³ / ₄ " med Union nav 512B, 2 ¹ / ₂ mm eker	77.00
957	24" × 2" × 1 ³ / ₄ " med Union nav 512B,	82.50
959	24" × 2" × 1 ³ / ₄ " med JØS nav 290	88.00
954	26" × 2" × 1 ³ / ₄ " med Union nav 512B,	86.50
956	26" × 2" × 1 ³ / ₄ " med JØS nav 290	92.00





Håndtak

183

183	Plasthåndtak t. 494, rød — blå	pr. par	2.50
193	Plasthåndtak, grå, 12 cm	—>—	2.00
191	Plasthåndtak DBS med grep for 15—17"	—>—	2.50
190	Plasthåndtak DBS med grep	—>—	3.50
184	Plasthåndtak med blinklys (to ekstra glass i esken) uten batt.	—>—	8.25
176	Plasthåndtak for barnesykler	—>—	2.20
1811	Gummi håndtak for «Tarzan» 3-hjulssykel, farge: brun	—>—	2.20
194	Plastovertrekk for bremsehåndtak, ass. farger	pr. stk.	0.80

Kjeder

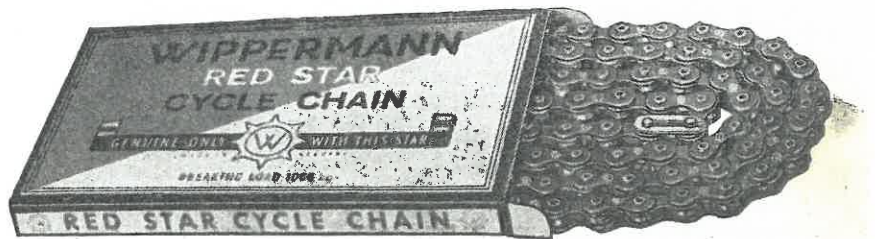

197	«Coventry», engelske	$1/2'' \times 3/16''$	pr. stk.	10.50
198	»	$1/2'' \times 1/8''$	—>—	10.50
203	«Wippermann» og «Union», tyske	$1/2'' \times 3/16''$	—>—	10.00
204	»	$1/2'' \times 1/8''$	—>—	10.00
208	«Universal», polske	$1/2'' \times 1/8''$	—>—	6.25
205	«Wippermann» og «Union», tyske	$1/2'' \times 3/16''$	for Moped, 102 ledd ..	—>—	17.00
206	»	$1/2'' \times 3/16''$	for Moped, 116 ledd ..	—>—	19.00
207	»	$1/2'' \times 3/16''$	for Moped, 120 ledd ..	—>—	20.00
200	«Coventry», engelske	$1/2'' \times 3/16''$	for Moped, 102 ledd ..	—>—	17.00
201	»	$1/2'' \times 3/16''$	for Moped, 116 ledd ..	—>—	19.00

Kjededeler

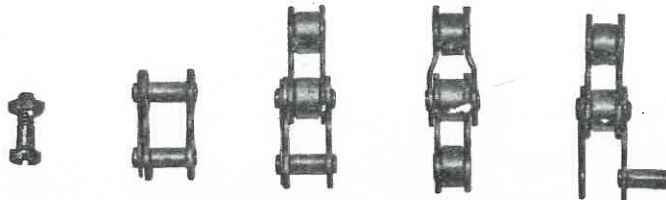

210	Kjedeskruer	$3/16'' - 1/8''$	pr. stk.	0.20
212	Kjedelås	$3/16'' - 1/8''$	for tyske kjeder, tynn stolpe	—>—	1.35
214	»	$3/16'' - 1/8''$	for engelske kjeder, tykk stolpe	—>—	1.35
216	Kjedeledd	$3/16'' - 1/8''$	—>—	0.90
215	Kjedelås	$3/16''$	for mopeder W	—>—	1.95

Standardpakning 10 stk.

Kjedestrammere

395	Kjedestrammere	pr. par	1.80
-----	----------------------	---------	------





Kjedeskjermer



Art. 388

388 Herre, eloksert uten staff. med beslag for fastsveiset T-beslag. Smal modell 9.75

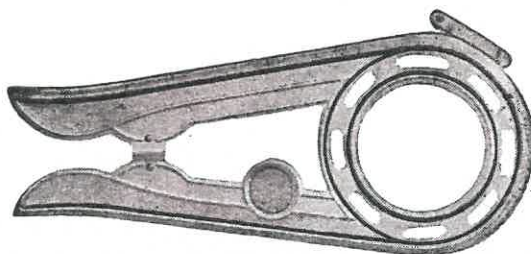

Art. 385

385 Herre, eloksert uten staff. med beslag for fastsveiset T-beslag. Fiskehalemmodell 14.75

386 Herre, eloksert med perlehvit staff. med beslag for fastsveiset T-beslag. Fiskehalemmodell 15.25

390 Gutt/Pike 15" eloksert uten staff med beslag for montering til T-beslag (som art. 385, men mindre) 9.00

391 Herre sport 22". Gutt/pike 17"—18", eloksert med staff med beslag for montering til krankhylse (for sykler med rett underrør) 13.00

392 Samme som atr. 391, men for sykler med buet underrør 13.00

394 Gutt 18" eloksert uten staff med beslag for montering til T-beslag 14.50

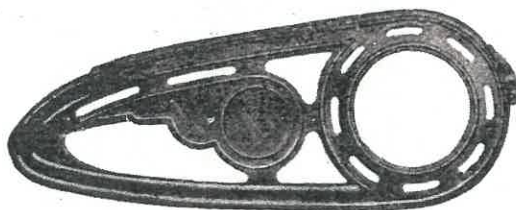

Art. 396

396 Dame 21"—22", Pike 18", eloksert uten staff. med beslag for montering til T-beslag 14.25

397 Dam 21"—22", Pike 18", eloksert med perlehvit staff. med beslag for montering til T-beslag 15.00





Beslag for kjedeskjermer

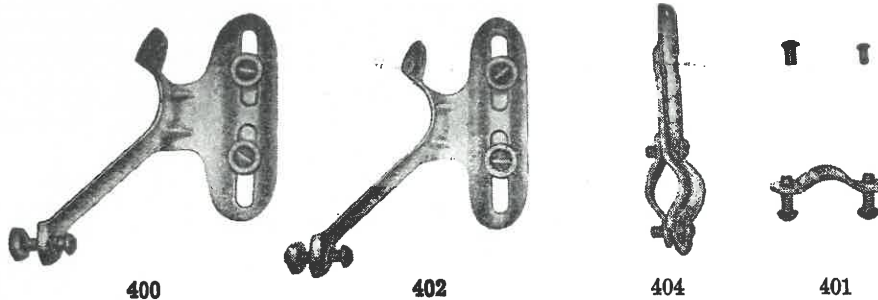

400	Fremre kjedeskjermbeslag, kompl. «Ø»,	pr. stk.	2.80	
402	Øvre	»	»	» «Ø», —»— 2.80
401	Bakre	»	»	» «Ø», —»— 0.65
404	Bakre	»	»	» «Ø», for 388 —»— 1.25
406	Underbeslag med gjenger for fremre beslag	—»—	0.30	
407	»	»	»	» øvre beslag —»— 0.30
1406	Kjedeskjermbeslagskrue	—»—	0.15	

Kjolenett

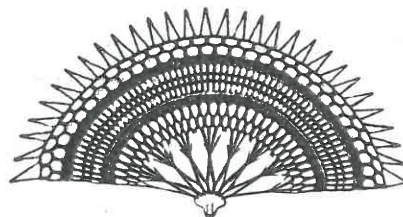
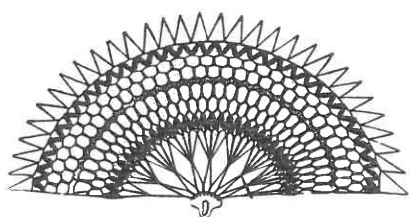

			pr. sett
668	Silkenett type 6158, 26" md Chennille, hekter for skjerner med hull	7.50
667	»	» 6158, 26" med Chennille, med 16 hekter for skjerner uten hull	8.50



Kvadranter - hekter

685	Kvadranter av aluminium for kjolenett	pr. par	0.30
686	»	»	» ny modell	—»— 0.30
670	Hekter for kjolenett for skjerner uten hull	pr. stk.	0.05
671	»	»	» med —»— 0.05



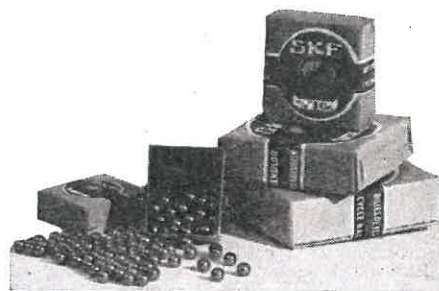

Kuler

341	Stålkuler «S.K.F.»	$\frac{5}{32}$ "	standardpakning	100 stk.	pr. 100 stk.	1.85
342	»	$\frac{3}{16}$ "	»	100 stk.	pr. 100 stk.	3.25
343	»	$\frac{7}{32}$ "	»	100 stk.	pr. 100 stk.	3.50
344	»	$\frac{1}{4}$ "	»	100 stk.	pr. 100 stk.	4.20
345	»	$\frac{5}{16}$ "	»	100 stk.	pr. 100 stk.	5.00

Kuleringer



1050	Kulering for Fauber krank og Torpedo frinav	pr. stk.	0.80
1051	» » styrlager	—»—	0.90
1052	» » Gigant trommelnav	—»—	0.65





Klokker



Art. 1146

- 1150 Forkrommet stålklokke med solmotiv 5.00
Pakn. 6 stk.

- 1146 Forkrommet stålklokke med kløvermerke, type 10/c 4.25
Pakn. 20 stk.



- 1148 Forkrommet stålklokke, type 800/60, 2.65
Pakn. 12 stk.

- 1145 Forkrommet stålklokke med DBS-motiv 4.80



Art. 1147

- 1147 Forkrommede stålklokker for junior og 3-hjulssykler, med Mickey Mouse, Cowboy og dyremotiv 4.25
Pakn. 6 stk.



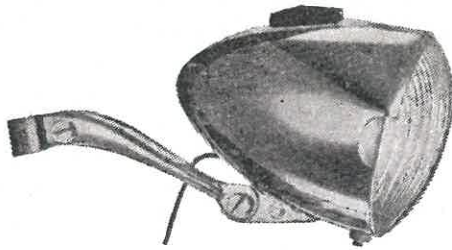

Art. nr. 1837

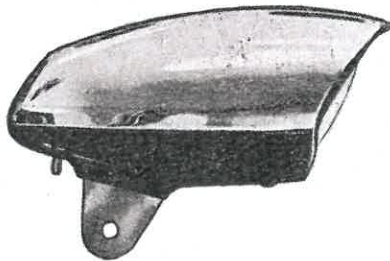

Art. nr. 1835

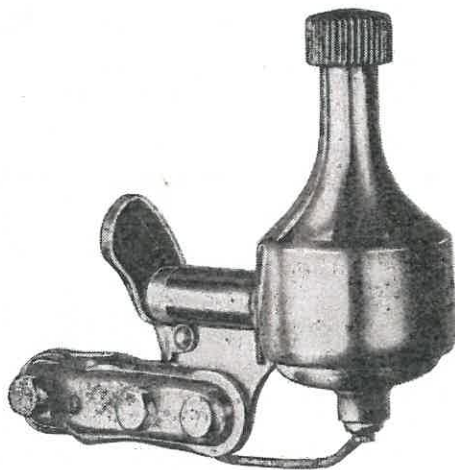

SOLIFER
klart
overlegen

Sykkellykter

Art. nr.

- | | | |
|------|---|-------|
| 1837 | «Bosch» lyskaster RL83/2 med 2 pærer og bryter, forkrommet | 23.00 |
| 1835 | «Caravelle» lyskaster med 2 pærer og bryter, forkrommet..... | 20.60 |
| 1846 | «Solifer» lyskaster med 2 pærer og bryter, forkrommet messing.. | 19.50 |
| 1844 | «Fer» lyskaster med 2 pærer og bryter, forkrommet | 10.55 |
| 1827 | «My Day» lyskaster 3428 med 2 pærer og bryter | 7.10 |

Dynamoer

- | | | |
|------|----------------------------------|-------|
| 1857 | «Bosch» dynamo, 3 watt, 6 volt, | 23.00 |
| 1831 | «Solifer» dynamo, 3 watt, 6 volt | 19.00 |
| 1856 | «Fer» dynamo, 3 watt, 6 volt.. | 10.55 |

Komplette dynamolykter

- | | | |
|------|---|-------|
| 1826 | «Bosch» lyskaster med 2 pærer, «Bosch» dynamo | 46.00 |
| 1832 | «Caravelle» lyskaster med 2 pærer, «Solifer» dynamo | 39.60 |
| 1830 | «Solifer» lyskaster med 2 pærer, «Solifer» dynamo | 38.50 |
| 1833 | «Fer» lyskaster, forkrommet m/2 pærer, «Fer» dynamo | 21.10 |
| 1828 | «May Day» lyskaster m/2 pærer «Fer» dynamo | 17.65 |



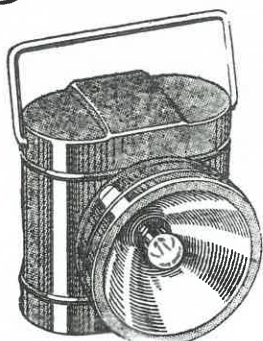

Art. nr. 1864

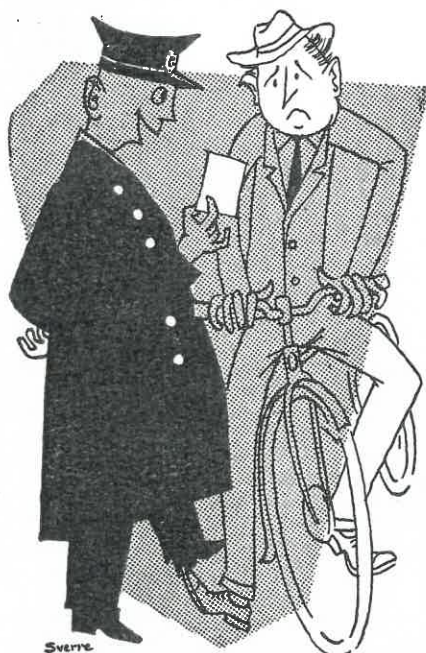
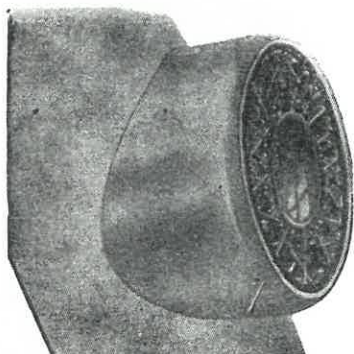

Batteri — Sykkellykter

Alle lykter med isatt pære.

Lyktene har beslag for feste til lykteholder.

1864	«Shevan» 122 for 2 celler	5.00
1866	«Berec» 2306. Svartlakkert	8.50
1865	«Navy» 321, stor, med lykteholder	10.00
894	Lykteholder for batterilykter	2.45

Lysøyer

997	«J.Ø.S.» lysøye	1.85
1009	«Ulo» lysøye for skvett skjerm, rød og grønn	0.85

Baklykter

1000	«Ulo» baklys	4.00
1002	»DBS» baklys	7.25

Lysreflekserende bånd

1015	V-Stråleband på plastfolie i eske à 60 cm, rødt. — Kan klebes fast på tøy, regnklær og støvler	pr. eske	4.00
1017	«SCOTCHLITE». Selyklebende sykkelreflektor. (Godkj. av veidirektoratet) pr. stk.		1.50
1018	Refleksbrikker «Trygg Trafikk» pr. stk. (for fotgjengere).		1.00

Dashbord

1795	«Radsonne» dashbord med lysbryter pr. stk.	4.75
------	--	------

Trinsehetter

199	Plast trinsehette, assorterte farger, pr. stk.	0.45
-----	--	------

Dynamoledninger

1814	Uten kabelsko, forhjul	pr. stk.	0.50
1005	Ledning med 1 kabelsko. Fleksibel for forhjul —>		1.20
1006	Ledning med 1 kabelsko. Fleksibel for bakhjul —>		2.75





Lås

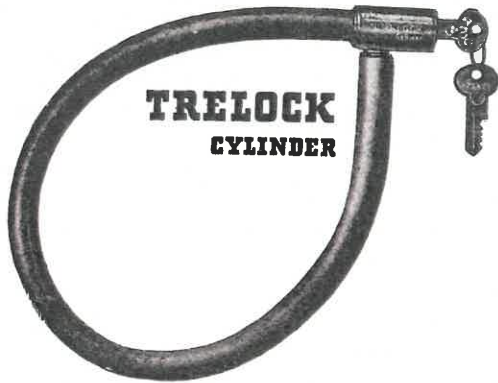

MOPEDLÅS

1696 Kabel sylindrelås, type 1600/60
plastbelagt kabel utenpå 17.00



1695 Kabellås med plast, type
1500/45 6.00

1697 Kabellås, med kode, type
1800/45 10.75

1803 Hengelås 15 mm for vesker 1.00



1308 Rammelås. Sølvfarget 8.00



1698 Cedo kodelås 12.00

Nav

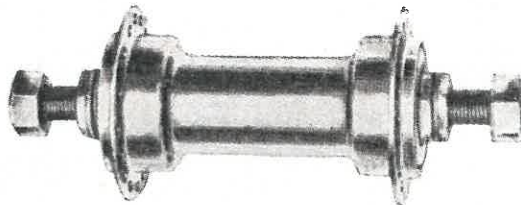

290 J.Ø.S. transport fornnav $\frac{3}{8}$ " akse forkrommet 14.50

294 Union transport fornnav type 512 B $\frac{3}{8}$ " akse forkrommet 9.00





Art. 283

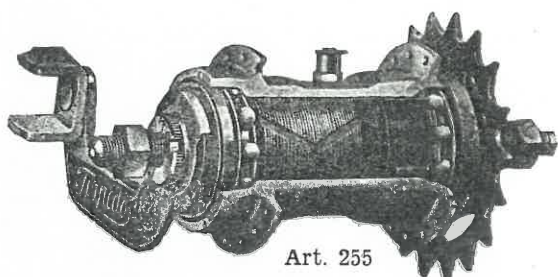

Art. 255

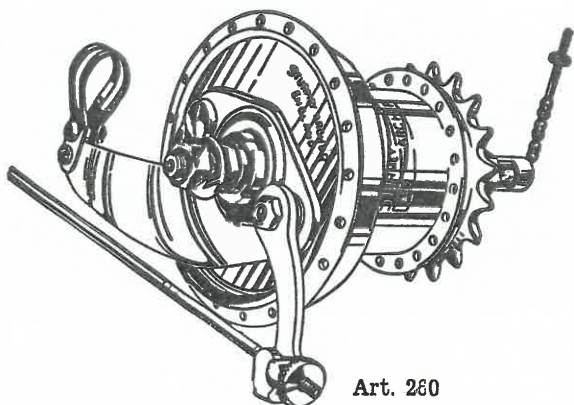

Art. 280

Fornav

- | | | |
|-----|---|-------|
| 285 | JØS fornnav $\frac{5}{16}$ akse, 36 ekehull,
presset hylse | 7.25 |
| 286 | JØS fornnav $\frac{5}{16}$ akse, 36 ekehull,
dreid hylse | 9.50 |
| 282 | JØS fornnav $\frac{5}{16}$ akse, 24 ekehull | 6.50 |
| 283 | «Gigant» trommel fornnav | 38.00 |
| 287 | «Gigant» trommel transport for-
nav | 39.00 |

Baknav

- | | | |
|-----|--|-------|
| 255 | «Torpedo» frinav | 45.00 |
| | Navene leveres nå med kjedehjul
med knaster (ikke gjenger). | |

Baknav med utveksling

- | | | |
|-----|---|--------|
| 260 | Sturmey-Archer ABC 3-girnav,
styrekontroll og trommellbrems | 104.50 |
| 261 | «Torpedo-Duomatic» automatisk
2-girnav | 110.50 |
| 189 | «Magura» håndsjalter for
SA girnav. Virker som girhånd-
taket på en moped pr. par | 14.00 |





Navdeler



4

9

5

13

14

15

16

Deler for nav 285 og 286.

286/3	Forakse $\frac{5}{16}$ " med 26 gj. komplett.....	3.90
286/11	Forakse $\frac{5}{16}$ " snau	0.75
286/13	Konus	1.10
286/14	Stopp-skive	0.25
286/16	Akse-mutter $\frac{5}{16}$ " med 26 gj.	0.50

Deler for transportnav.

296	Akse $\frac{7}{16}$ " for JØS 295	3.90
297	Akse-mutter $\frac{7}{16}$ " for JØS 295	1.35
298	Akse $\frac{3}{8}$ " for Union 294	3.50



Navkjedehjul

1820	Kjedehjul $\frac{1}{2}$ " \times $\frac{3}{16}$ " F & S	4.20
1821	» $\frac{1}{2}$ " \times $\frac{1}{8}$ " F & S	4.20
1822	» $\frac{1}{2}$ " \times $\frac{1}{8}$ " knaster, festes med låse-ring, 15—22 tenner	4.20





Torpedodeler

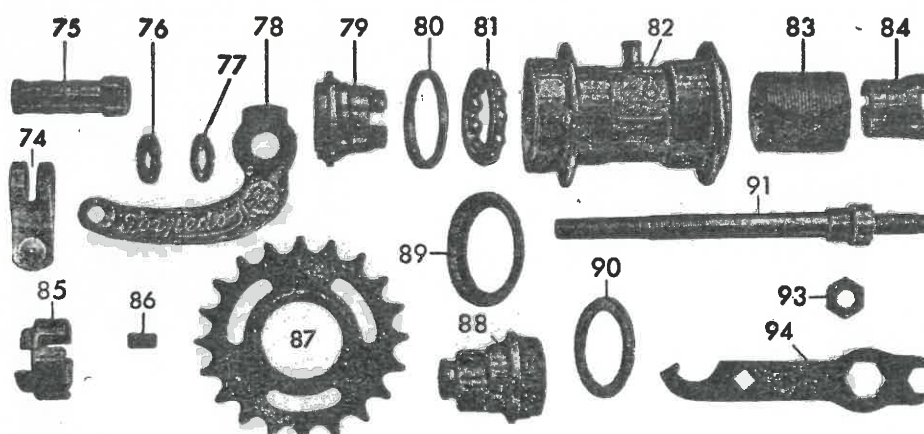

255/74	Bremsebånd	2.00	255/85	Rulleføringsring	5.70
255/76	Sikringsmutter	0.55	255/86	Stor rull	0.55
255/77	Sikringskive	0.30	255/87	Navtannhjul med gjenger	4.20
255/78	Bremsearm	2.65	255/87 A	Navtannhjul med knaster	4.20
255/79	Bremsearmkonus	7.50	255/88	Driver med spor	8.00
255/79 A	Støvkapsel	0.40	255/88	Driver med gjenger	8.00
255/80	Støvkapsel, venstre	0.40	255/88 A	Støvkapsel med filt	0.40
255/81	Kulering	0.80	255/88 B	Fjærring for gjengerhode	0.20
255/82	Navhylse	21.40	255/89	Støvkapsel	0.40
255/83	Bremsekapsel	8.30	255/90	Kontraring	1.60
255/84	Bremsekonus	7.50	255/91	Akse med konus	5.70
	Deler for ny type.		255/91 C	Aksekonus	2.10
255/8	Driver for tannhjul m/ låsring ..	8.00	255/93	Mutter	0.50
255/10	Låsering	0.25	255/94	Nøkkel	0.75
255/11	Distansering	0.65			

Torpedodeler, transport

276/78	Bremsearm	5.00	276/85	Rulleføringsring	4.30
276/79	Bremsearmkonus	7.45	276/88	Driver	10.25
276/81	Kulering	1.05	276/91	Akse med konus	7.45
276/83	Bremsekapsel	12.25	276/93	Mutter	0.90
276/84	Bremsekonus	5.35			



Kuppelmutter

1422	Kuppelmutter 1/4"	0.30
1420	—>— 3/8", 26 gjenger	1.60
1421	—>— med skive 3/8", 26 gjenger	2.30





Gigant trommelnavdeler

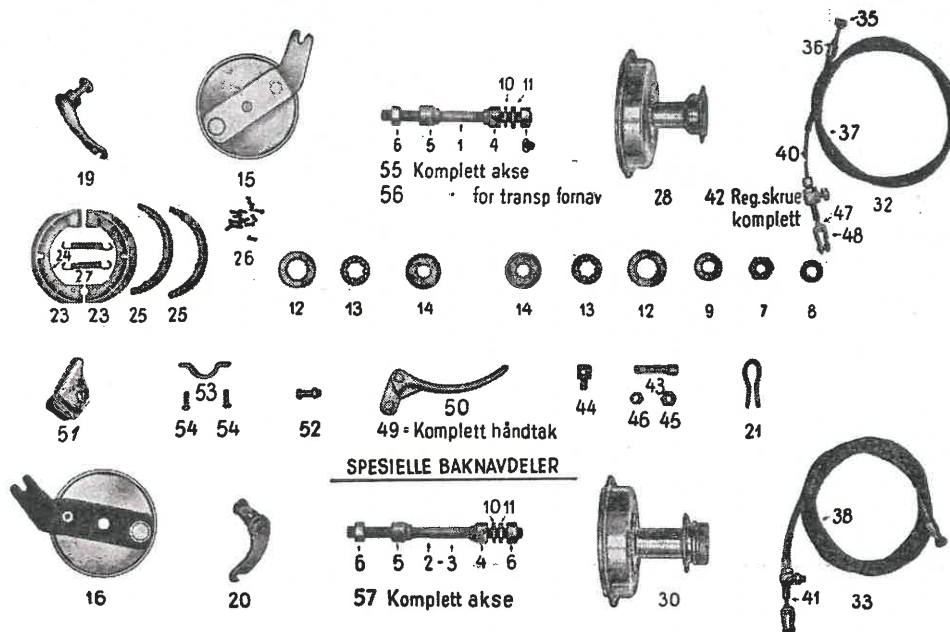

283/1 G	Fornavakse, snau $\frac{3}{8}$ " 26 gj. 134 mm	0.75	283/32 G	Bremsetrekk for fornav, kompl. . .	5.05
283/2 G	Fornavakse for transport, snau $\frac{3}{8}$ " 26 gj. 155 mm	0.75		Strømpe for bremsetrekk	1.00
283/3 G	Baknavakse, snau $\frac{3}{8}$ " 26 gj. 155 mm	0.75	283/35 G	Nippeltrommel	0.35
283/4 G	Høyre konus	1.10	283/36 G	Fasjonshylse	0.30
283/5 G	Venstre konus (trommelside)	1.20	283/42 G	Regulerings skrue kompl.	1.35
283/6 G	Aksemutter	0.50	283/43 G	Regulerings skrue snau	0.60
283/7 G	Trommelmutter	0.35	283/44 G	Kontrollstykke	0.60
283/8 G	Utlikningsskive	0.25	283/45 G	Mutter for regulerings skruen	0.20
283/9 G	Trommelsluttskive	0.25	283/46 G	Mutter for kontrollstykke	0.15
283/10 G	Stoppskive	0.40	283/47 G	Loddenippel	0.15
283/11 G	Stoppmutter	0.65	283/48 G	Bremsearmbøyle	0.30
283/12 G	Støvkapsel	0.30	283/49 G	Bremsehåndtak, alum., kompl.	3.30
283/12 G	Kulering	0.65	283/50 G	Bremsehåndtak stål, kompl.	5.70
283/14 G	Lagerskål	0.30	283/51 G	Håndtakholder	2.00
283/15 G	Trommellokk for fornav kompl. . .	12.00	283/52 G	Skrue med mutter for håndtak . .	0.40
283/19 G	Bremsearm for fornav	1.65	283/53 G	Klemme for håndtakholder	0.40
283/21 G	Trommelarmklemme	0.30	283/54 G	Skruer for håndtakholder	0.15
283/23 G	Bremsesko komplett pr. par	5.40	283/55 G	Komplett akse for fornav	3.90
283/27 G	Fjær for bremsesko	0.40	283/56 G	Komplett akse for transporna . .	3.90
283/31 G	Bremsetrekk for transport, kompl.	5.05	283/57 G	Komplett akse for baknav	3.90





Deler for Trippel Torpedo 55 Modell

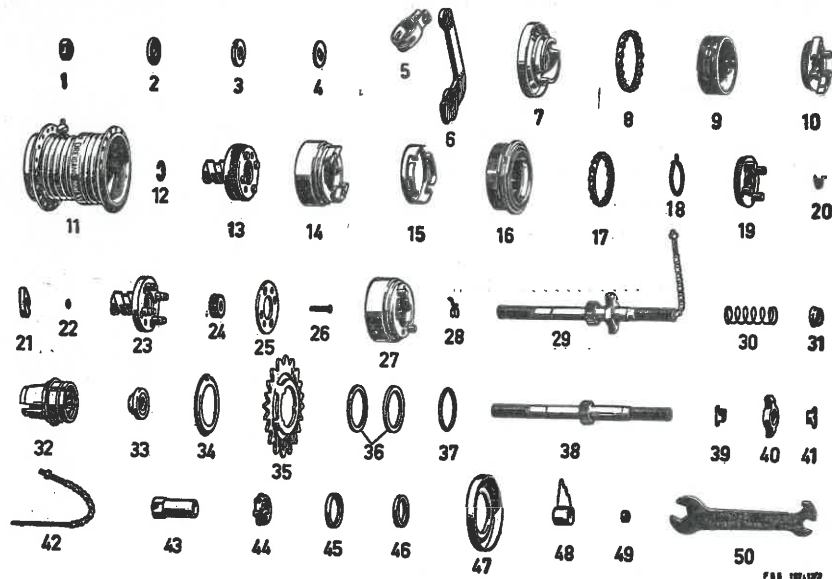

Illustrasj.nr.:

> 3/26	Sikringsmutter	0.65
> 4/602	Sikringsskive	0.25
> 5/35/36	Bremsearmbånd med skrue	0.95
> 6/624	Bremsearm	3.10
> 8/2046	Kulering	2.80
> 9/607	Bremsekapsel	12.50
> 11/606	Navhylse med oljekopp	17.50
> 12/610	Låsering på aksel	0.25
> 13/611	Girhjulholder med tannhjul og ytering	22.50
> 14/614	Girring med fjærer og paler	9.80
> 15/623	Glidhylse	3.25
> 16/615	Kuleskål	8.40
> 17/2045	Kulering	1.05
> 18/608e.	Friksjonsfjær	0.35
> 19/608a.	Bremsekonus, snau	10.10
> 20/608b.	Fjær for pal	0.20
> 22/608d.	Låsering for pal	0.20
> 23/611a.	Girhjulholder, snau	14.30
> 24/612	Girhjul	2.40

Illustrasj.nr.:

Dr. 26/613c.	Hullnagle	0.05
> 27/614a.	Girring, snau	7.55
> 28/614b.	Fjær for pal på girring	0.20
> 29/618	Aksel 153 mm med medbringer og sjaltekløss med gjenger	12.25
> 30/619	Trykkfjær	0.20
> 31/620a.	Anslagshylse	0.95
> 32/616a.	Kjedehjulholder	8.50
> 33/621b.	Fastkonus	3.25
> 34/616c.	Støvkapsel for kjedehjul	0.50
> 35/617	Kjedehjul 1/8" — 3/16"	4.20
> 36/616d.	Distansering for kjedehjul	0.60
> 37/616e.	Låsering for kjedehjul	0.25
> 39/618b.	Skyvekloss med gjenger	0.80
> 40/618d.	Medbringer	2.45
> 44/K18	Kulering	1.05
> 46/621a.	Støvkapsel	0.30
> 48/622	Innstillingslære	0.35

Girtrekk-deler, 55 Modell

51 Girtrekk for vrisjalter, kimpl. 20.80

53 Girtrekk for vrisjalter, snau 6.50



Reservedeler for Torpedo Duomatic med 2-girnav.

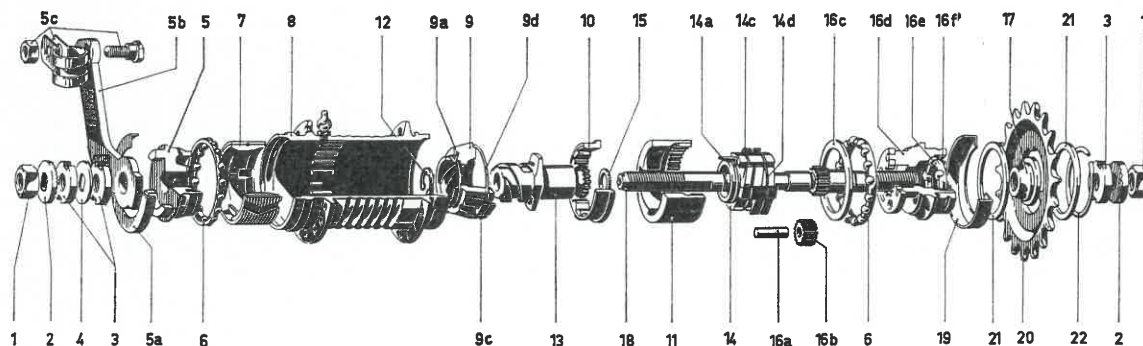

Ill. nr.	Bestillingsnummer	Betegnelse	
1	0516 603 000	Akselmutter (2 stk.)	0.85
2	0517 102 000	Rifleskive (2 stk.)	0.60
3	0516 001 200	Sikringsmutter (3 stk.)	0.75
4	0517 003 000	Sikringsskive	0.30
5	0507 101 100	Bremsearmkonus	12.25
5a	0521 103 100	Støvkapsel på bremsearmkonus	3.00
5b	0119 100 000	Bremsearm	3.60
5c	se tabellen	Bremsearmbånd kpl.	2.00
6	0576 104 000	Kulering S 2049 (2 stk.)	1.85
7	0173 100 100	Bremsekapsel	20.50
8	0170 100 000	Navhylse med oljekopp	40.00
9	0174 101 000	Bremsekonus kpl.	19.50
9a	0113 101 000	Friksjonsfjær for bremsekonus	1.85
9b	0106 101 000	Bremsekonus, snau	14.15
9c	0536 104 000	Pal for bremsekonus (2 stk.)	1.20
9d	0512 102 000	Ringfjær for bremsekonus	0.25
10	0101 101 000	Medbringer-ring	9.00
11	0133 100 000	Gir-ring	13.00
12	0517 002 000	Sikringsskive på aksel	0.25
13	0102 101 000	Driverhylse	17.00
14	0172 104 000	Palholder kpl.	18.00
14a	0113 100 000	Friksjonsfjær for palholder	1.30
14b	0104 100 000	Palholder, snau	9.00
14c	0136 100 000	Pal for palholder (4 stk.)	1.60
14d	0112 100 000	Ringfjær for palholder (2 stk.)	0.10

Ill. nr.	Bestillingsnummer	Betegnelse	
15	0518 106 000	Trykkskive	0.30
16	0172 100 000	Planethjulholder kpl.	39.50
16a	0114 100 000	Lagertapp for planethjul (3 stk.)	0.45
16b	0533 103 000	Planethjul (3 stk.)	3.00
16c	0118 101 000	Skive på planethjulholder	0.60
16d	0172 102 000	Planethjulholder uten hjul	23.00
16e	0576 102 000	Kulering S 2049 i planet-hjulholder	1.00
16f	0521 106 000	Støvkapsel i planet-hjulholder	0.25
17	0574 105 000	Fastkonus med støvkapsel	2.90
18	0109 100 000	Aksel	18.50
19	0121 101 000	Kjedehjuls-støvkapsel	0.45
20	se tabellen	Kjedehjul med knaster 1/2 x 1/8"	4.20
21	0518 018 000	Mellomlagskive for kjedehjul (2 stk.)	0.65
22	0512 011 000	Låsring for kjedehjul	0.25
	0324 100 000	Nøkkel	0.75





STURMEY ARCHER

ABC

3 Speed Gearnav med Trommelbremse

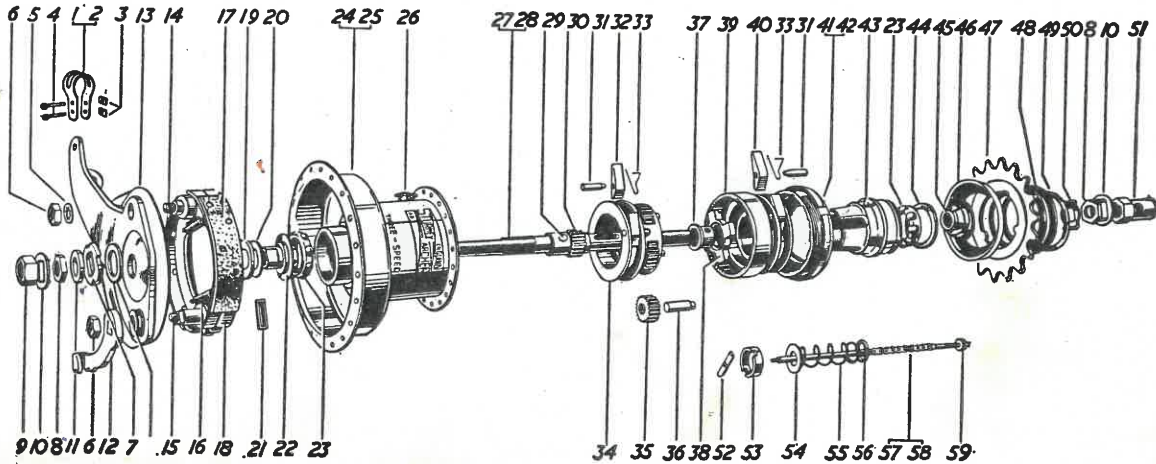

Nr.	Ref. nr.	Del	Antall i eske	Uts.-pris	Nr.	Ref. nr.	Del	Antall i eske	Uts.-pris
2.	HCB 101	Br. arm. kompl.	6	1.55	31.	HSA 112	Palebolt	24	0.35
3.	HMN 136	Mutter	48	0.25	32.	HSA 111	Lavgear pale	24	1.25
4.	HMB 102	Bolt	12	0.55	33.	HSA 120	Palefjær	36	0.20
5.	HMW 157	Skive	6	0.10	34.	HSA 153	Stjernehjul	2	10.80
6.	HMN 139	Mutter	24	0.25	35.	HSA 115	Drivhjul	24	1.50
7.	HMW 151	Reg.skive	12	0.80	36.	HSA 114	Drevhjulsbolt	24	0.70
8.	HMN 132	Låsmutter	24	0.65	37.	HSA 116	Bøssing	6	1.25
9.	HMN 128	Venstre mutter	25	1.20	38.	HSA 117	Skyveklutsj	12	2.70
10.	HMW 145	Låsskive	24	0.55	39.	HSA 118	Gear ring	4	9.70
11.	HMW 129	Skive 1/8"	24	0.55	40.	HSA 119	Gearingspale	24	1.25
12.	HSB 220	Br. arm	6	1.85	41.	HSA 121	H. kuleskål	3	10.80
13.	HSB 219	Br. plate	3	3.65	42.	HSA 122	Indre støvkapsel	6	3.55
14.	HSB 207	Bolt	3	1.50	43.	HSA 123	Driver	6	9.95
15.	HSB 209	Br. kam	3	2.40	44.	HSA 102	Ytre støvkapsel	12	0.55
16.	HSB 208	Br. fjær	12	1.50	45.	HSA 101	H. konus	12	2.75
17.	HSB 212	Br. bånd m/nagl	6	4.55	46.	HSL 701	Støvkapsel	12	0.80
18.	HSB 210	Br. sko kompl.	1	16.20	47.	HSL 716	Tannhjul 16-20-22 T	6	3.45
19.	HMW 154	Tynn skive	6	0.15	48.	HMW 127	Skive 1/16"	12	1.00
20.	HMW 153	Avstandsskive	12	0.55	49.	HSL 721	Låsfjær	6	0.40
21.	HSB 213	Endekappe	6	0.65	50.	HMW 147	Låsskive	24	0.55
22.	HSA 150	V. konus	12	2.70	51.	HMN 129	Høyre mutter	12	1.80
23.	HSA 103	Kulering	24	1.90	52.	HSA 124	Aksling nøkkel	24	1.25
24.	HSA 154	Navhylse 40 H	1	24.70	53.	HSA 127	Trykkring	6	1.10
25.	HSA 155	—>— 36 H	1	24.70	54.	HMW 148	Trykkskive	6	0.35
26.	HSA 106	Smørekopp	24	0.95	55.	HSA 128	Klutsfjær	12	0.65
27.	HSA 107	Aksling 5 3/4"	6	9.00	56.	HSA 129	Fjærkappe	12	0.35
28.	HSA 108	—>— 6 1/4"	6	9.00	57.	HSA 125	Reg.spindel 5 3/4"	12	2.45
29.	HSA 109	Bolt	24	0.55	58.	HSA 126	—>— 6 1/4"	6	2.45
30.	HSA 110	Tannhjul	12	1.80	59.	HMN 134	Låsmutter	24	0.80

BREMSEKONTROLL ABC

- Dyrere nå.

HSK 606	Bremsetrekk 1957	3	7.85	HSK 613	Klemmebånd	3	1.20
	—>— 1956	3	7.85	HMB 129	—>— bolt	24	0.35
HSK 611	Håndtak, kompl.	6	8.65	HMN 127	—>— mutter	36	0.35

«TRIGGER» KONTROLL

HSJ 516	«Trigger» wire 54 1/2"			HSJ 515	Kabelhylse	12	0.65
	56 1/2", 58 1/2"	6	6.15	HSJ 520	Trinse 1" kompl.	6	2.70
HSJ 505	Kvadrant 7/8"	6	12.60	HSJ 521	> 1 1/8" kompl.	6	2.70
HSJ 512	Kabelklemme 1" kompl	6	1.50	HSL 731	Stift for kvadrant		0.20
HSJ 514	—>— 1 1/8" kompl.	6	1.50				

Spesielle TCW deler

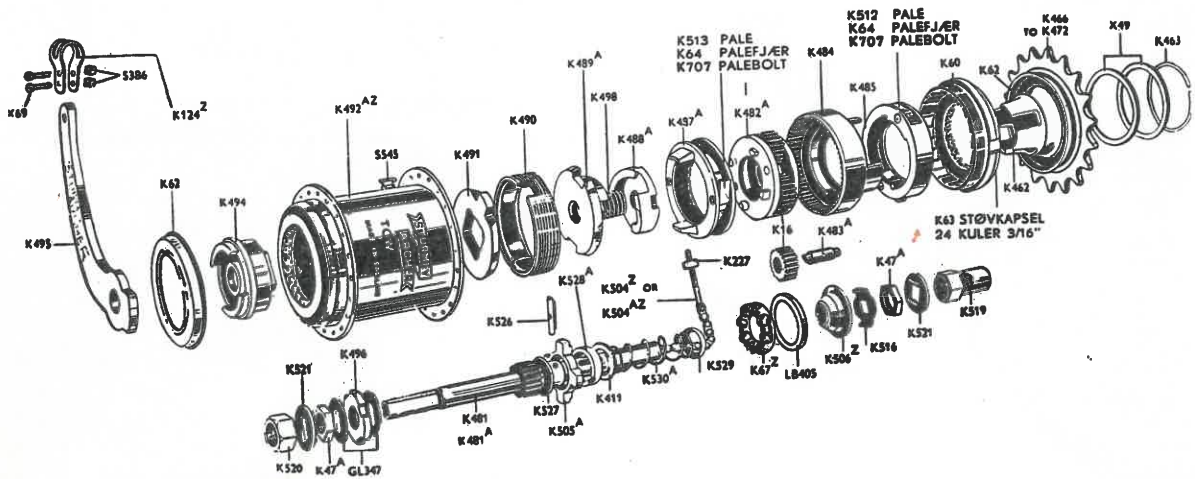

GL 347	Låsskive, TCW	0.20
K 481	Aksling 5 1/4", TCW	7.75
K 482A	Stjernehjul, TCW	7.05
K 483A	Drevhjulsbolt, TCW	0.65
K 484	Gearing, TCW	6.70
K 485	Gearrings palering, TCW	7.35
K 487AZ	Stjernehjuls-palering, TCW	6.35
K 488A	Bremsekam, TCW	6.35
K 489A	Bremsetrykkplate, TCW	8.70
K 490	Bremsebånd, TCW	7.75
K 491	Bremseplate, TCW	3.35
K 494	V. konus, TCW	4.80
K 495	Bremsearm, TCW	4.45
K 496	Bremsearmmutter, TCW	0.70
K 498	Bremsekamfjær, TCW	0.35
K 707	Palebolt, TCW	0.20

189 «Magura» håndsjalter for S.A. girnav. Virker som girhåndtaket på en moped, pr. par 14.00

266 S.A. girbeskytter, plast 1.00





Oljekanner, olje og vaselin

450	«Challenge» sykkelolje i blikk-kanne à 125 g	1.80
	Standardpakning 12 stk.	
9755	«Chesebrough» vaseline, liten eske	1.25
9756	» » stor eske	1.95
	Standardpakning 3 dus.	
411	Oljekanner	0.95

Pumper



1786	Tysk slangeløs pumpe, aluminiumslakkert med trehåndtak, 35 cm	4.00
1754	Plastpumpe, kvit, 35 cm	4.50
1813	Tysk fotpumpe med slange kombinert for sykkel og motorsykkel	19.00
1812	Mopedpumpe, aluminiumslakkert, lengde 31 cm	14.50

Pumpedeler



320	Lokk for pumpenippel for J.Ø.S.-pumpe	0.20
322	Gummipakning for J.Ø.S. pumpe, sylindrisk	0.25
333	» » tysk pumpe, konisk	0.25
336	Lærpakning 7/8"	0.30
326	Pumpeslange, kort — engelsk	1.30
325	—»— for fotpumpe, lang med kombinert ventil for sykkel og motorsykkel	6.25
327	—»— med patentklype for sykkelventil	3.30

Pumpeholdere

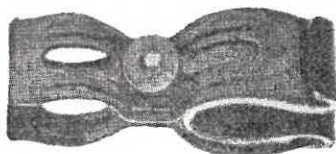

340	Pumpeholder J.Ø.S.	pr. par	2.55
-----	-------------------------	---------	------





Pedaler

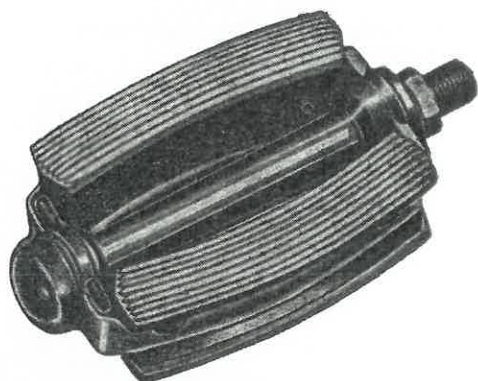

Art. 1228—1229

- | | | | |
|------|---|---------|-------|
| 1228 | Aluminium pedal 1/2" JØS med Scootchlite (refleks) | pr. par | 15.00 |
| 1229 | Aluminium pedal 9/16" JØS med Scootchlite (refleks) | pr. par | 15.00 |
| 1221 | Blokkgummi Standardpedal 1/2" JØS med plastrefleks. For 15" | | 13.00 |

Pedaldeler

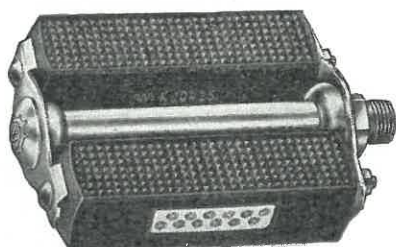

Art. 1230



- | | | | |
|------|---|--|------|
| 1160 | Pedalakse 1/2" JØS kompl., for aluminiumpedal g standardpedal | | 1.55 |
| 1161 | Pedalakse 9/16" J.Ø.S. kompl., herre | | 1.55 |
| 1757 | Pedalakse 1/2" Union, kompl., herre eller dampedaler | | 1.60 |



- | | | | |
|------|--|--|------|
| 1175 | Pedalhette J.Ø.S. | | 0.65 |
| 1176 | Aksemmutter » | | 0.20 |
| 1177 | Stoppskive » | | 0.40 |
| 1178 | Pedalkonus » | | 0.55 |
| 1179 | Pedalmutter for pedalstift J. Ø. S. | | 0.20 |
| 1181 | Blokkgummi for herrepedal » | | 1.00 |
| 1182 | » » damepedal » | | 1.00 |
| 1186 | Gummi for J Ø. S. aluminium-pedal | | 0.95 |
| 1185 | Aluminiumsbeslag for J. Ø S. pedal | | 1.20 |





Saler

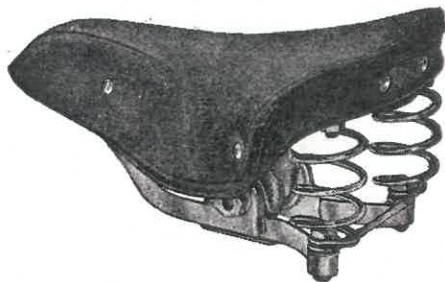

Art. nr. 1245—49

- | | | |
|------|--|-------|
| 1245 | Herre/Damesal, kombi, J.Ø.S. forkrommet, gummitopp med plast-trekk | 23.50 |
| 1246 | Gutt/pikesal J.Ø.S., forkrommet, gummi topp med plast-trekk for 15—17" | 13.50 |
| 1258 | «Pjatt» langsalsal for 15" guttesykkel | 73.50 |
| 1259 | » » » 18" » | 60.00 |



Art. 1258—59

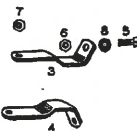

Saldeler



- | | | |
|--------|---|-------|
| 1268 | Saltopp for herresal 1245, J.Ø.S. | 12.50 |
| 1271 | » » damesal, 1249, J.Ø.S. | 12.50 |
| 1265/1 | Lang strekkspiral for sal 1240 | 0.45 |
| 1265/2 | Kort » » » 1240 | 0.40 |
| 1265/8 | Spiralfjær | 0.90 |
| 1265/9 | Fjærskrue | 0.20 |
| 1270 | Salklemme, komplett | 3.00 |



Art. 1268—1271

Saltrekk

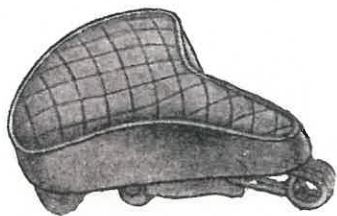

Art. 1283

- | | | |
|------|--|------|
| 1283 | «Karma» salpute for polstersal, av plast med skumplast innlegg | 5.00 |
|------|--|------|

Salpinner



Art. 1275

- | | | |
|------|---------------------------------|------|
| 1275 | Rett salpinne 7/8" | 2.85 |
| 1274 | Rett salpinne 3/4" | 3.25 |
| 1277 | Nedbøyd salpinne 7/8" | 8.70 |





Skjermer

NB! Skjermer 27" passer for dame og herresykler med 26" og 28" hjul.

Skjermer leveres uten skjermstivere og beslag. Ved bestilling av skjermstivere oppgi hjuldimensjon og om det skal være akse eller rammefeste.

Forskjermer leveres uten vinkelbeslag. Skrue med skive for ny modell, eller vinkelbeslag med skruer for eldre modell kjøpes ekstra.

Nikkelstål:

1357 26" skjermer, nikkelstål, blank DBS de Luxe pr. par 31.00

Eloksert aluminium:

1364 27" skjermer, eloksert alum., blank med rød staffering, DBS pr. par 22.50

1366 27" » » » » » blå » » —>— 22.50

1368 27" » » » » » rødt » » —>— 22.50

1367 27" » » » » » svart » » —>— 22.50

1346 24" skjermer, eloksert alum., rød med hvit staffering pr. par 19.00

1345 24" » » » blå » » » —>— 19.00

1340 20" skjermer, eloksert alum., rød med hvit staffering —>— 15.00

1341 20" » » » blå » » » —>— 15.00

1369 20" » » » u/staffering —>— 13.50

Nikkelstål:

26" forskjerm, blank
DBS de Luxe, pr. stk. 13.75

26" bakskjerm, blank.
DBS de Luxe, pr. stk. 18.50

Eloksert aluminium:

27" forskjerm med staff. pr. stk. 10.25 27" bakskjerm med staff. pr. stk. 13.50

24" » » » —>— 8.55 24" » » » —>— 11.50

20" » » » —>— 7.00 20" » » » —>— 9.00

20" » uten staff. —>— 6.25 20" » uten staff. —>— 7.75

Beiset aluminium:

1363 27" skjermer, beiset alum. uten staffering pr. par 15.00

27" forskjerm uten staff. pr. stk. 7.00 27" bakskjerm uten staff. pr. stk. 7.75

NB. Ved bestilling.

f. = forskjerm.

b. = bakskjerm.





Transportskjermer

Eloksert aluminium uten staffing:

1350	Skjermer for 800	pr. par	16.50
1348	» » 820	—»—	16.80
1353	Forskjerm for 800 (20" hjul)	pr. stk.	6.25
1351	» » 820 (24" hjul)	—»—	6.55
1356	Bakskjerm for 800	—»—	10.25
1349	» » 820	—»—	10.25

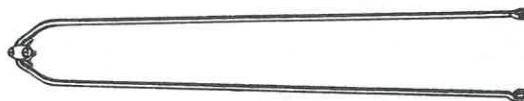

Skjermstivere og beslag

1370	Galvaniserte skjermstivere med beslag, for aksefeste	28"	pr. par	4.60
1371	» » » » » »	26"/ball.	—»—	4.60
1385	» » » » » »	24"	—»—	4.60
1387	Galvaniserte skjermstivere » » for ramnefeste	28"	—»—	4.60
1386	» » » » » »	26"/ball.	—»—	4.60
1372	» » » » » »	20"	—»—	2.50
1389	Nikkelstål » » » » » »	28"	—»—	8.40
1388	» » » » » »	26"/ball.	—»—	8.40
1390	Beslag for skjermstivere, komplett	pr. stk.	1.25	
1392	Galvanisert skjermstiver uten beslag	—»—	1.05	
1391	Nikkelstål skjermstiver uten beslag	—»—	2.90	
1393	Vinkelbeslag med skruer for 27" forskjerm	—»—	0.60	
1394	Skrue med skive, for feste av forskjerm, ny modell	—»—	0.60	
1384	Sport skjermfigur, metall	—»—	0.75	



Skvettlapper

1880	Skvettlapper for moped og sykkel, rød, blå og svart med N	pr. stk.	1.30
1882	» » » » motorsykkel, svart, M 21	—»—	4.00
1883	» » » » » » M 21 med N	—»—	5.25

Lysøyer for skvettlapper

1009	Ulo lysøye for skvettskjerm, rød og grønn	0.85
------	---	------





Skruer

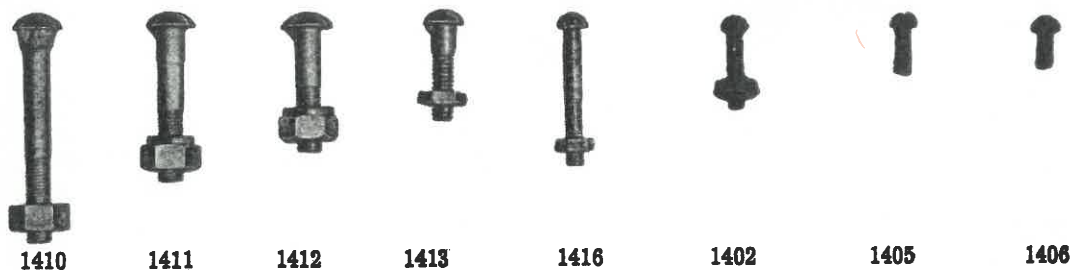

1406	Skjermbeslagskrue $\frac{3}{8}$ "	0.15
1402	Skjermskrue med mutter 1"	0.35
1403	» » » $\frac{7}{8}$ "	0.35
1405	» » » $\frac{1}{2}$ "	0.35
1407	Skrue med stort hode for feste av skjermstiver til forgaffel med mutter....	0.40
1408	Skrue med kuppelmutter for feste av bagasjebærer til bakgaffelen	0.50
1436	Skrue med kuppelmutter $\frac{1}{4}$ " \times 17 mm for feste av stiver, forgaffel og bag-bærer til bakgaffelen	0.40
1416	Gaffelkroneskrue	0.50
1435	» med mutter, for stabiliseringsfjær	0.65
1411	Salmuffelbolt med mutter	0.80
1410	Salklemmebolt med mutter	0.65
1413	Salfjærskrue	0.30
1412	Skrue for styrstamme	0.65
1440	Underlagsskiver $\frac{3}{8}$ "	0.20
1441	» $\frac{5}{16}$ "	0.10
1437	Skrueassortiment nr. 741 S/B2. Leveres i eske med 4 rom. 100 skruer med muttere og skiver i følg. lengder: 12 — 15 — 20 — 25 mm.	





Styrer

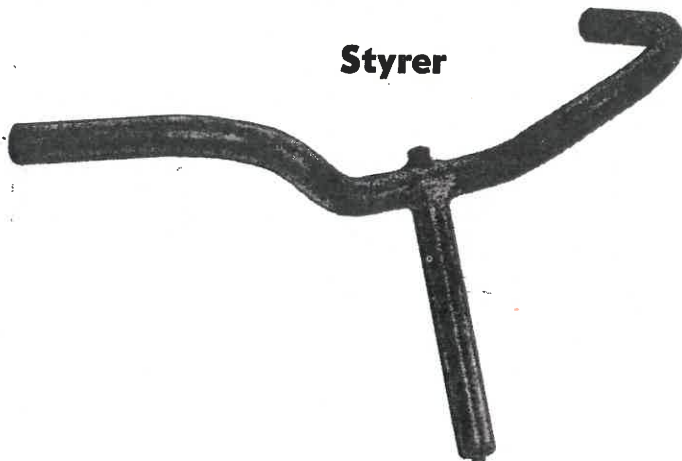

560	Turiststyre med fast stamme, 56 cm	18.15
580	Styre » » » 40 cm for J.Ø.S. barnesykkel	10.25

Styreoverrør



568	Styreoverrør, Standard modell 56 cm	9.50
563	» for 13" og 15" 49 cm	9.50
566	» sportsmodell, 59 cm	9.50

Speedwaystyrer

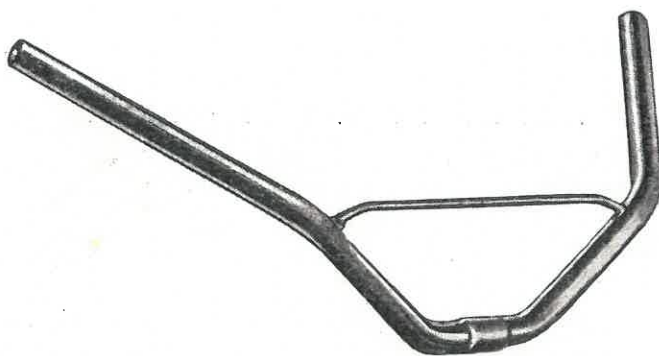

564	Speedwaystyre, 65 cm med tverrstang	18.50
565	» 56 cm for 15" Cross	16.15





Styrestammer

594	Styrestamme uten fremspring med løs muffe	11.00
598	Styrestammemuffe	5.50

Styrebolter



595	Eksanderbolt med konus 20 cm	3.00
1412	Styrestammebolt	0.65
597	Ekspanderkonus	0.90

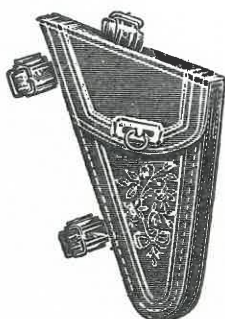

Art. 700—702

Verktøykassetter



Art. 710

710	Verktøykasett, eloksert, blå, rød, topas og blank, for feste på bagasjebærer...	16.50
700	Verktøyveske, herre, lær	3.80
702	» dame, lær	3.80





Speedometre „VDO“

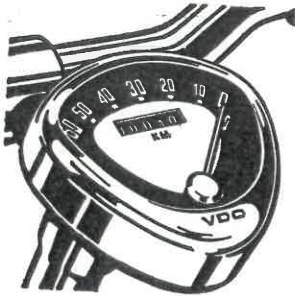

- | | | |
|------|---|-------|
| 1717 | «VDO» speedometer med kilometerteller, feste på styre, 26" hjul | 47.00 |
| 1718 | «Halus» speedometer for 28" hjul | 47.00 |
| 1982 | Speedometerwire, passer for Halus, Isqus og VDO | 7.50 |
| 1983 | Speedometerdrev, passer for Halus, Isqus og V.D.O. | 16.50 |

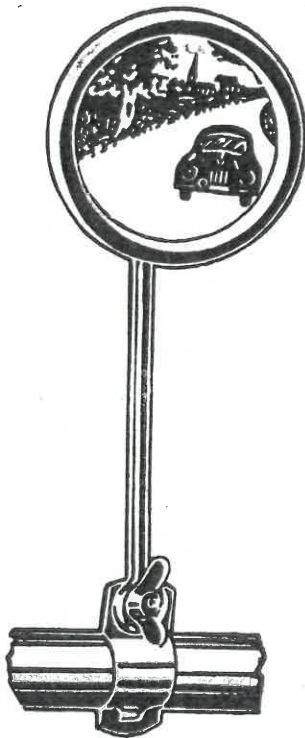

Speil

- | | | |
|------|---|-------|
| 1890 | «Italia» sykkel speil, plast, type 475 | 6.00 |
| 1891 | » » plast, type 584 m/termometer | 7.00 |
| 1895 | Sykkelspeil type 750 m/expander (for feste i styret) | 7.75 |
| 1894 | «Albert» sykkel speil, ovalt, konveks glass (passer også for moped) | 24.00 |

Overføringsmerker

- | | | |
|------|---|------|
| 1766 | Norske flagg (N), transfers for bakskjerm | 0.25 |
|------|---|------|

Vimpelstenger

- | | | |
|------|---|------|
| 1797 | Vimpelstang nr. 3055, med fjær, 3/8" hull | 2.00 |
| 1798 | —»— nr. 244, 75 cm lang, med fjær og plastduk | 7.50 |





Lappesaker

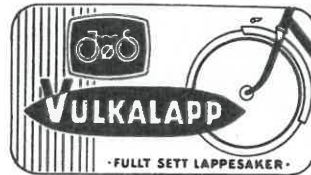

1602	J.Ø.S. vulklapp, reparasjonseske med innhold, selvulkaniserende	pr. eske	2.90
		Standardpakning 20 stk.	
723	Asberg-Fix, liten reparasjonseske med innhold,	pr. eske	2.15
1601	Continental reparasjonsgummi med lim	pr. rull	3.25
724	Ventilgummi i eske à 5 meter	pr. eske	5.00

Solusjon



1610	Panter solusjon 15 g nr. 3	pr. tube	0.55
		Standardpakning 2 dus.	
1611	—>— 25 g nr. 6	—>—	0.65
		Standardpakning 1 dus.	
1612	—>— 50 g nr. 9	—>—	0.85
		Standardpakning 1 dus.	





Lakk

- 635 **Standard** — slagfeste emaljelakk. Tørker på 2—4 timer. Speilblank — elastisk — hård. (Tynnes med terpentin) 3.80

Leveres i flg. farger: Nr. 6 rød, nr. 1 hvit, nr. 20 blå, nr. 16 lysgrønn, nr. 60 lys sand, nr. 48 varselgrønn, nr. 36 sort, nr. 30 alum., nr. 14 gul, nr. 32 skygrå, og sølvgrå, nr. 38

Coroless Rustdreper

- 636 Er en rustbeskyttende maling som har den revolusjonerende egenskap at den beskytter den tilstedeværende rust 4.25

Lakkpensler

- 641 Lakkpensel 1/2" pr. stk. 1.25
640 » stor for verkstedbruk —>— 3.00

Ventildeler

-
- | | |
|---------------------------------|------|
| 720/H Ventilhette | 0.20 |
| 720/D Ringmutter | 0.15 |
| 720/G Øvre mutter | 0.20 |
| 720/A Ventilstamme | 0.45 |
| 720/E Ventilnål | 0.35 |
| 720/C Nedre mutter | 0.15 |
| 720/B Skive | 0.15 |
| 721 Atomventil, patentnål | 0.75 |





Sykkelstøtter



- | | | |
|-----|---|------|
| 492 | JØS støtte med låstapp uten bunnknast for 18" ramme og sykler med 26" og 28" hjul | 5.25 |
| 493 | JØS » » » » » » 17", 20", 21" og 22" ramme | 5.25 |

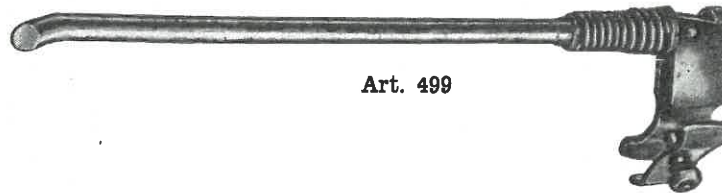

Art. 499

- | | | |
|-----|---|------|
| 497 | JØS støtte for feste under krank for 15" junior (merket 20") | 8.00 |
| 498 | JØS » » » » » » 18" (merket 26") | 8.00 |
| 499 | JØS » » » » » » 20"—22" (merket 28") | 8.00 |
| 496 | «Trygg» «Wunder», støtte for feste under krank, dobbel for 26" eller 28" hjul | 5.00 |

Parkeringsstativ

- | | | |
|------|---|-------|
| 1920 | SHURESTA sykkelstativ for 1 sykkel, blank aluminium | 10.00 |
|------|---|-------|



540



544

Verktøy

- | | | |
|-----|--------------------------------|-------|
| 540 | Pedalnøkkel vanadium, type 61 | 19.00 |
| 544 | Nippelnøkkel vanadium, type 91 | 5.50 |
| 546 | Konusnøkkel | 0.80 |

Ekerspisskutter nr. 2601





Stikknøkkel for skjermeskruer, 300 mm
lang, 11 mm mutter nr. 2217 a
» for skjermeskruer, 550 mm
lang, 11 mm mutter nr. 2217 b



Pedalretter nr. 2247



Krankarmretter nr. 1048



Lokketang for skjerner nr. 303



Revolver hulltang med 6 piper nr. 662 a



Sadelfjærskruenøkkel nr. 565



Gaffelsnitt med bakke 26 gj. nr. 2628A

Pedaltapper $\frac{1}{2}$ " høyre og venstre nr. 2295
» $\frac{9}{16}$ " høyre og venstre nr. 2295

Rørklemme for 1" rør nr. 6276





Utstyr for mopeder og motorsykler

TOMMY Styrthjelm

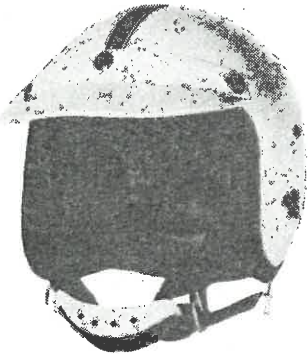

Art. nr. 1916

**Bruk alltid styrthjelm!
De har bare ett hode,
bruk det før det er for sent!**

Godkjent modell påsatt vegdirektoratets godkjenningssmerke.

- | | | |
|------|---|--------|
| 1916 | Styrthjelm «Tommy Superjet». Av glassfiber. Den gir bedre støddemperevne og dekker en større del av hodet. Lettere i vekt. Dette er styrthjelmen for den kresne. Farge: hvit med rød og blå striper. Fra nr. 56—60 | 131.00 |
| 1921 | Visir. Ingen hjelm er komplett uten visir. Festes foran på hjelmen og dekker ansiktet. Den kan løftes opp og blir stående i enhver stilling. Visiret blåser ikke opp og tåler alle forhold den blir utsatt for under vanlig bruk. Fester med strikk | 50.75 |
| 1922 | Visir. Samme som ovenfor, men med knapping | 60.00 |



Art. 1903—06

Nyrebelter

- | | | |
|------|--|-------|
| 1906 | Nyrebelte «Kulseth», kromlær. Leveres i reg.-bare tørr. fra 75—90 cm | 28.00 |
| 1903 | » «Kulseth», kromlær. Leveres i reg.-bare størr. fra 95—110 cm | 28.00 |

Hansker — Våtter

- | | | |
|------|---|-------|
| 1917 | Kjørevotter med pelsfor, nr. 102 | 44.35 |
| 1919 | » » » stor | 48.60 |
| 1918 | Kjørehansker med pelsfor, nr. 103 | 51.25 |
| 1911 | » » flannelsfor | 29.60 |

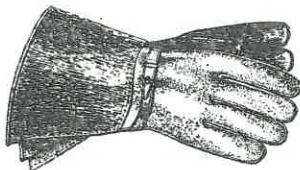

Art. 1911—18





Briller

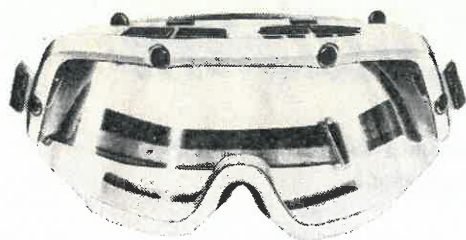

Att. nr. 3461



Art. nr. 3471



Art. nr. 3472



Art. 3460

- | | | |
|------|---|-------|
| 3461 | «Carrera» 2 s, modell 98. Hopp- og slalåmbrille med lufting og svampgummikant. Hvit emd farget glass.. | 25.90 |
| 3471 | «Carrera» super, type 100 N. Hopp- og slalåmbrille. Olympia mod. 1964 | 23.25 |
| 3472 | «Carrera» type 50, slalåm og motorbrille med regulerbar ventil. Leveres med klart glass eller solglass. Kan også brukes utenpå vanlige briller .. | 18.00 |
| 3464 | Rafaga type 525, skibrille med lufting og sitronfarget glass | 7.50 |
| 3460 | «Wegu» slalåmbrille med solskjerm og svampgummikant, komb. størr. .. | 6.85 |
| 3496 | «Salice» type 772/P, skibrille, barn, ass. farger. Sitronfarget glass | 5.30 |
| 3466 | «Magaphan» lang med pelskant.... | 18.00 |
| 3467 | » lang med filtkant.... | 13.75 |

Reserveglass for briller

- | | | |
|------|---|------|
| 3458 | Reserveglass for «Wegu» briller | 2.40 |
| 3477 | Reserveglass for «Carrera» slalåmbriller. Klart eller farget glass | 3.45 |
| 3459 | Reserveglass for «Carrera» Super .. | 3.95 |
| 3479 | Reserveglass for «Carrera» 2 s. Klart eller farget glass | 3.95 |
| 3476 | Reserve regnbeskytter for «Ideal» briller | 4.75 |
| 3499 | Reserveglass for «Salice» barne-brille | 2.30 |
| 3473 | Reserveglass for «Rafaga» | 2.75 |





Bagasjevesker for sykkel og moped

- 1782 AUSTRATT's bagasjevesker, type 110, av kraftig plastduk med lokk som dekker for støv og sølesprut, — og med finér ryggplate. Refleks er påsydd den ene siden av lokket. Veskene festes til bakakselen med en kraftig gummistropp. Kan monteres enkeltvis. Passer både for sykkel og moped pr. par 86.00
- 1673 «WEGU» bagasjestropper, gummi, flate 3.25
- 1672 «WEGU» bagasjestropper, gummi, runde 5.25

Vindskjerm

- 1907 Vindskjerm for moped. Farge: Grå med grønn eller klar topp 131.00



Speil

- 1894 «ALBERT», speil for mopeder og motorsykler, med konveks glass, ovalt 24.00

Skvettlapper

- 1882 Skvettlapp for moped uten N, M-21 4.00
- 1883 Skvettlapp for moped med N, M 21 5.25





Mopeddeler

Deler for „Tambar-Sachs” og „Tempo” mopeder

Deler for „Zundapp” 50 ccm blokkmotor nr. 255

Komplett lager av deler for „Sachs” 50 ccm blokkmotor.

Bruk delenummer ved bestilling av motordeler.

Horn

- 1158 Vekselstrømhorn «Unuf» 6 v 16.50



Mopedkjeder

205	«Wippermann» og «Union»	$\frac{1}{2}'' \times \frac{3}{16}''$, 102 ledd	17.00
206	»	$\frac{1}{2}'' \times \frac{3}{16}''$, 116 ledd	19.00
207	»	$\frac{1}{2}'' \times \frac{3}{16}''$, 120 ledd	20.00
200	«Coventry», engelske	$\frac{1}{2}'' \times \frac{3}{16}''$, 102 ledd	17.00
201	»	$\frac{1}{2}'' \times \frac{3}{16}''$, 116 ledd	19.00
215	Kjedelås	$\frac{1}{2}'' \times \frac{3}{16}''$, W.	1.95

Lås

- 1696 Kabel sylindrelås, type 1600/60, plastbelagt kabel 17.00

Bagasjebrett

- 757 Bagasjebrett for å montere på «Tempo Lett». Et brett som gjør bagasjebæ-
reren større 20.00

Gummi

1550	«Viking» mopeddekk	23"×2.25", svart/kvit	35.50
1552	«Viking»	23"×2.25", svart	32.00
1554	«Viking»	23"×2.50", svart (for Comet 600)	39.50
1549	«Viking»	23"×2.50", svart/kvit (for Comet 600)	43.00
1567	«Viking»	21"×2.75", svart (for Sprint 820 og Panter 350)	44.00
1555	«Viking» mopedslanger	23"×2.25"	10.00
1557	«Viking»	23"×2.50" (for Comet 600)	10.00
1568	«Viking»	21"×2.75" (for Sprint 820 og Panter 350)	10.70



Årets slagere

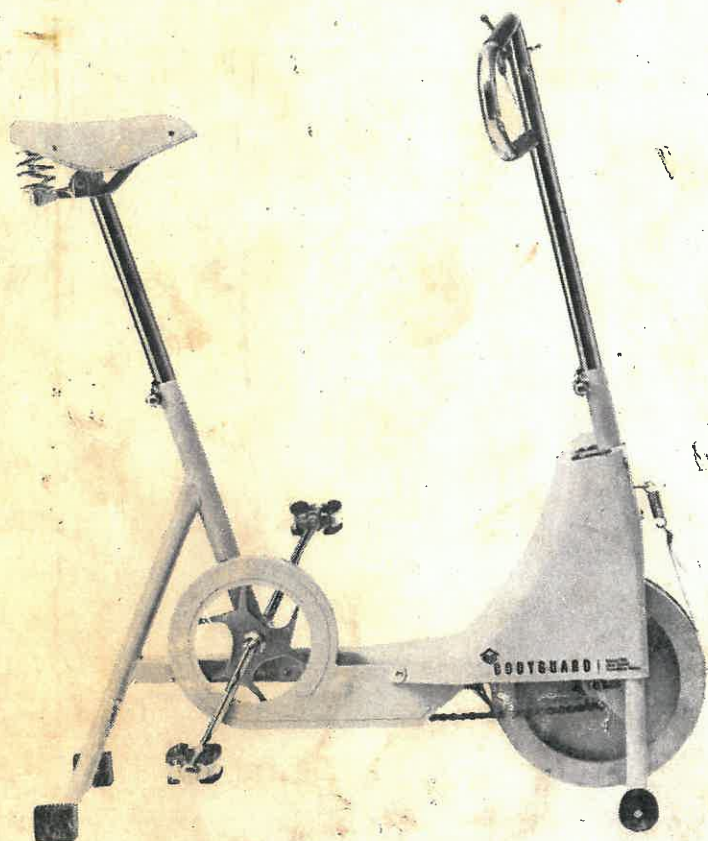

2 idelle morsjonssykler
for trening og kondisjonstesting.
Passer for personer i alle alders-
trinn. - Kan brukes overalt.
10 - 15 minutter daglig bruk
gir fin form og overskudd.

Derfor - Hold formen ved like.

LEFSTAD ^A/_S

TELEFON 20 151

Allt til sport av beste sort